

Sweeper 18000 WL



D

Originalgebrauchsanweisung
Poolroboter

GB

Translation of original operating instructions
Pool robot

F

Traduction du mode d'emploi d'origine
Robot de piscine

I

Traduzione istruzioni per l'uso originali
Robot da piscina

E

Traducción de las instrucciones de uso originales
Robot de piscina

<p>D EG-Konformitätserklärung Wir, die Firma T.I.P. Technische Industrie Produkte GmbH, Siemensstr. 17, D-74915 Waibstadt, erklären unter alleiniger Verantwortung, dass die unten genannten Produkte die grundlegenden Anforderungen der nachfolgend aufgeführten EU-Richtlinien - und aller nachfolgenden Änderungen - erfüllen: 2014/35/EU, 2014/30/EU, 2011/65/EU.</p>	<p>GR Δήλωση αναρμόνισης Ε.Ε. Εμείς, η εταιρία Τ.Ι.Ρ. Technische Industrie Produkte GmbH (Τεχνικά Βιομηχανικά Προϊόντα Ε.Π.Ε.), οδός Siemensstrasse 17, D-74915 Waibstadt, δηλώνουμε με αποκλειστική ευθύνη ότι, τα παρακάτω αναγραφόμενα προϊόντα ανταποκρίνονται στις βασικές απαιτήσεις των ακόλουθων αναφερόμενων οδηγιών της Ε.Ε. - και όλων των ακόλουθων τροποποιήσεων: 2014/35/EU, 2014/30/EU, 2011/65/EU.</p>
<p>GB EC declaration of conformity We, T.I.P. Technische Industrie Produkte GmbH, Siemensstr. 17, D-74915 Waibstadt, declare in our sole responsibility that the products identified below comply with the basic requirements imposed by the EU directives specified below including all subsequent amendments: 2014/35/EU, 2014/30/EU, 2011/65/EU.</p>	<p>H EU-Megfelelési nyilatkozat A T.I.P. Technische Industrie Produkte GmbH, saját felelősségére kijelenti, hogy az alább megjelölt termékek az alpvető biztonsági követelményeknek és az itt felsorolt EU-irányelveknek - és azok későbbi változatainak - megfelelnek: 2014/35/EU, 2014/30/EU, 2011/65/EU.</p>
<p>F Déclaration de conformité Par la présente nous, l'entreprise T.I.P. Technische Industrie Produkte GmbH, Siemensstr. 17, D-74915 Waibstadt, nous déclarons comme seul et unique responsable que les produits énoncés ci-dessous répondent aux exigences fondamentales des directives européennes ci-présente - et à toutes les modifications suivantes: 2014/35/EU, 2014/30/EU, 2011/65/EU.</p>	<p>BG Декларация за съответствие (ЕО) Ние, фирма "Т.П.П. Технически промишлени продукти" ГмбХ (Т.И.Р. Technische Industrie Produkte GmbH), D-74915 Ваїбщадт, Сименсшрасе 17, декларираме на собствена отговорност, че посочените по-долу продукти изпълняват основните изисквания на следните Директиви на ЕС - и на всички следващи промени: 2014/35/EU, 2014/30/EU, 2011/65/EU.</p>
<p>I Dichiarazione di conformità CE La ditta T.I.P. GmbH Technische Industrie Produkte sita in Siemensstr. 17, D-74915 a Waibstadt, dichiara sotto la propria responsabilità, che i prodotti sotto indicati sono costruiti in conformità con le direttive EU in vigore e loro successive modifiche: 2014/35/EU, 2014/30/EU, 2011/65/EU.</p>	<p>CZ Prohlášení o shodě v rámci ES My, společnost T.I.P. Technische Industrie Produkte GmbH, Siemensstr. 17, D-74915 Waibstadt, prohlašujeme na vlastní odpovědnost, že níže uvedené výrobky splňují základní požadavky níže uvedených směrnic EU a všech následujících změn: 2014/35/EU, 2014/30/EU, 2011/65/EU.</p>
<p>E Declaración CE de conformidad La empresa T.I.P. Technische Industrie Produkte GmbH, Siemensstr. 17, D-74915 Waibstadt, declara bajo su propia responsabilidad que los productos mencionados abajo cumplen los requisitos de las siguientes directivas de la CE y modificaciones sucesivas: 2014/35/EU, 2014/30/EU, 2011/65/EU.</p>	<p>TR AB Konformite Beyanı Biz, T.I.P. Technische Industrie Produkte GmbH firması, Siemensstr. 17, D-74915 Waibstadt, münhasıran sorumlu olmak üzere, aşağıda belirtilen ürünlerin yine aşağıdaki AB Yönergelerinin - ve takip eden bütün deęişikliklerin - öngördüğü temel şartlara uygun olduğunu beyan ederiz: 2014/35/EU, 2014/30/EU, 2011/65/EU.</p>
<p>NL EG-verklaring van overeenstemming Wij, de firma T.I.P. Technische Industrie Produkte GmbH, Siemensstr. 17, D-74915 Waibstadt, verklaren op eigen verantwoordelijkheid dat de hieronder genoemde producten aan de fundamentele eisen van de hieronder vermelde EU-richtlijnen - en alle navolgende wijzigingen - voldoen: 2014/35/EU, 2014/30/EU, 2011/65/EU.</p>	<p>PL Deklaracja zgodności WE My, firma T.I.P. Technische Industrie Produkte GmbH, Siemensstr. 17, D-74915 Waibstadt, oświadczamy niniejszym na wyłączną odpowiedzialność, że niżej wymienione produkty spełniają podstawowe wymagania opisanych poniżej dyrektyw UE - oraz wszystkich ich zmian: 2014/35/EU, 2014/30/EU, 2011/65/EU.</p>

Art.:
Poolroboter

Sweeper 18000 WL

applied standards/ angewendete Normen:

EN 55014-1:2017
EN 55014-2:2015
EN IEC 61000-3-2:2019
EN 61000-3-3:2013 + A1:2019
EN 62233:2008
EN 60335-1:2012 + A11:2014 + A13:2017 + A1:2019 + A2:2019 + A14:2019
EN 60335-2-41:2003 + A1:2004 + A2:2010
EN IEC 63000:2018

Dokumentationsbevollmächtigter:

Peter Haaß
T.I.P. Technische Industrie Produkte GmbH
Siemensstraße 17
D - 74915 Waibstadt
info@tip-pumpen.de



T.I.P. Technische Industrie Produkte GmbH
Siemensstraße 17
D-74915 Waibstadt
Telefon: + 49 (0) 7263 / 91 25 0
Telefax: + 49 (0) 7263 / 91 25 25
E-Mail: info@tip-pumpen.de



Waibstadt, 15.06.2021
T.I.P. Technische Industrie Produkte GmbH

Peter Haaß
- Leiter Produktmanagement -

Liebe Kundin, lieber Kunde,
Herzlichen Glückwunsch zum Kauf Ihres neuen Gerätes von T.I.P.!
Damit Sie alle technischen Vorzüge nutzen können, lesen Sie bitte die Gebrauchsanweisung sorgfältig durch.

Wir wünschen Ihnen viel Freude mit Ihrem neuen Gerät.

Inhaltsverzeichnis

1.	Allgemeine Sicherheitshinweise.....	1
2.	Bestimmungsgemäße Verwendung	2
3.	Technische Daten	3
4.	Lieferumfang.....	3
5.	Inbetriebnahme.....	3
6.	Wartung	4
7.	Garantie.....	5
8.	Bestellung von Ersatzteilen.....	6
9.	Service.....	6

1. Allgemeine Sicherheitshinweise

Lesen Sie diese Gebrauchsanweisung bitte sorgfältig durch und machen sich mit den Bedienelementen und dem ordnungsgemäßen Gebrauch dieses Produktes vertraut. Wir haften nicht für Schäden, die in Folge einer Missachtung von Anweisungen und Vorschriften dieser Gebrauchsanweisung verursacht werden. Schäden in Folge einer Missachtung von Anweisungen und Vorschriften dieser Gebrauchsanweisung fallen nicht unter Garantieleistungen. Bewahren Sie diese Gebrauchsanweisung gut auf und legen sie bei der Weitergabe des Gerätes bei.

Mit dem Inhalt dieser Gebrauchsanweisung nicht vertraute Personen dürfen dieses Gerät nicht benutzen.

Das Gerät darf nicht von Kindern benutzt werden.

Das Gerät kann von Personen mit reduzierten physischen, sensorischen oder mentalen Fähigkeiten oder Mangel an Erfahrung und/oder Wissen benutzt werden, wenn sie beaufsichtigt oder bezüglich des sicheren Gebrauchs des Gerätes unterwiesen wurden und die daraus resultierenden Gefahren verstanden haben.

Kinder dürfen nicht mit dem Gerät spielen. Das Gerät und seine Anschlussleitung sind von Kindern fernzuhalten.

Das Gerät darf nicht benutzt werden, wenn sich Personen oder Tiere im Wasser aufhalten.

Das Gerät muss über eine Fehlerstrom Schutzeinrichtung (RCD / FI-Schalter) mit einem Bemessungsfehlerstrom von nicht mehr als 30 mA versorgt werden.

Wenn die Netzanschlussleitung des Gerätes beschädigt wird, muss sie durch den Hersteller oder seinen Kundendienst oder eine ähnlich qualifizierte Person ersetzt werden, um Gefährdungen zu vermeiden.

Hinweise und Anweisungen mit folgenden Symbolen sind besonders zu beachten:



Eine Missachtung dieser Anweisung ist mit der Gefahr eines Personen- und/oder Sachschadens verbunden.



Eine Missachtung dieser Anweisung ist mit der Gefahr eines elektrischen Schlages verbunden, der zu Personen- und/oder Sachschäden führen kann.

Überprüfen Sie das Gerät auf Transportschäden. Im Falle eines Schadens muss der Einzelhändler unverzüglich - spätestens aber innerhalb von 8 Tagen ab Kaufdatum - benachrichtigt werden.

Bitte beachten Sie neben den grundlegenden Sicherheitsbestimmungen zur Vermeidung von Unfällen die folgenden Hinweise:



1. **ACHTUNG:** Trennen Sie vor der Durchführung von jeglichen Installations- oder Wartungsarbeiten das Elektrogerät von der Stromquelle, indem Sie den Stecker aus der Steckdose ziehen. Schalten Sie die Hauptsicherung des Hausstromnetzes vor dem Herausziehen des Netzkabels aus, falls der Verbindungsstecker oder die Netzsteckdose nass sein sollten. Das Gerät niemals an der Netzanschlussleitung transportieren und/oder aufhängen.
 2. Stellen Sie sicher, dass die auf dem Typenschild des Gerätes angegebene Spannung mit der Netzspannung übereinstimmt.
 3. Stellen Sie vor dem Anschließen des Gerätes an das Stromnetz sicher, dass das Netzkabel und das Gerät in keiner Weise beschädigt sind.
- Verpackungsteile können gefährlich sein (z.B. die Plastiktüten) - daher unerreichbar für Kinder, für Personen, die sich ihrer Handlungen nicht bewusst sind oder für Tiere aufbewahren.
 - Benutzen Sie nur Zubehörteile, die im Lieferumfang enthalten sind, bzw. nur solche die in der Bedienungsanleitung angegeben sind. Die Benutzung nicht zugelassener Zubehörteile kann die Sicherheit beeinträchtigen.
 - Jeder Gebrauch des Gerätes, der in dieser Anleitung nicht beschrieben ist, kann gefährlich sein und muss daher vermieden werden.
 - Vor dem Gebrauch muss das Gerät mit allen Teilen korrekt zusammengesetzt werden. Überprüfen Sie, ob Steckdose und Gerätestecker zusammenpassen.
 - Netzstecker niemals mit feuchten Händen anfassen.
 - Vor Wartung, Reinigung und nach dem Gebrauch Gerät ausschalten und Netzstecker ziehen.
 - Das Gerät nicht unbeaufsichtigt lassen, nicht in der Reichweite von Kindern oder Personen lassen, die sich ihrer Handlungen nicht bewusst sind.
 - Kinder sollten beaufsichtigt werden damit sie nicht mit Elektrogeräten spielen.
 - Bei Zwischenfällen (z.B. Kontakt mit Reinigungsmitteln oder Chemikalien) reinigen Sie die Maschine mit reichlich klarem Wasser.
 - Im Falle einer Störung ziehen Sie immer den Netzstecker, um eine Gefährdung zu vermeiden.
 - Während des Betriebes das Gerät niemals unbeaufsichtigt lassen.
 - Überprüfen Sie sorgfältig, ob die Netzanschlussleitung, das Gehäuse oder andere Teile des Gerätes beschädigt sind; falls ja, das Gerät keinesfalls benutzen und Reparatur beim Kundendienst veranlassen.
 - Wenn Sie Verlängerungskabel benutzen, stellen Sie sicher, dass diese für die entsprechende Anwendung geeignet sind und dass diese auf einer trockenen Oberfläche liegen und gegen Spritzwasser geschützt sind.
 - Service und Reparaturen dürfen nur durch qualifiziertes Fachpersonal ausgeführt werden. Defekte Teile des Gerätes dürfen nur mit Originalteilen ersetzt werden.
 - Der Hersteller ist nicht verantwortlich für jeglichen Schaden an Personen oder Gegenständen, die durch unsachgemäßen Gebrauch des Gerätes oder durch Nichtbeachten der in dieser Anleitung gegebenen Anweisungen entsteht.

1.1. Spezielle Sicherheitshinweise für den Poolroboter & Schaltbox

- Das Gerät darf nur im Wasser und nie ohne Wasser betrieben werden, da es sonst zu Beschädigungen führen kann. Benutzen Sie das Gerät niemals ohne den Filtersack.
- Halten Sie beim Aufstellen der Schaltbox einen Sicherheitsabstand von 3 m zum Pool ein.
- Befestigen Sie Ihr Gerät immer an einem geeigneten Ort mit Hilfe der mitgelieferten Halterung. Die Schaltbox darf nicht lose auf Sockeln oder ähnlichen Unterlagen aufgestellt werden, sondern nur befestigt auf ebenem und festem Untergrund oder mit der Halterung.
- Stehts die Schaltbox vorm ins Wasser rutschen sichern, der Poolroboter könnte eventuell die Schaltbox - bei unvorsichtiger Sicherung oder zu wenig Abstand zum Wasser - in den Pool ziehen.
- Das Gerät darf nicht benutzt werden, wenn sich Personen oder Tiere im Wasser befinden. Vermeiden Sie es, bei Regen mit dem Gerät zu arbeiten.
- Bewegen Sie das Gerät nicht, indem Sie es am Kabel ziehen.

2. Bestimmungsgemäße Verwendung

Dieses Gerät ist für die private Nutzung im häuslichen Bereich und nicht für gewerbliche bzw. industrielle Zwecke bestimmt. Verwenden Sie das Gerät nur zum Reinigen und Entfernen von Schmutz in Poolanlagen.





Das Gerät eignet sich nicht zur Reinigung von Salzwasserpools, die Außen- und Betriebstemperatur darf die bei den technischen Daten genannte Höchst- bzw. Mindesttemperatur nicht über- bzw. unterschreiten.



Das Gerät ist nur für den Betrieb in Festwandpools geeignet. Es ist nicht geeignet für Pop-up-Pools, Überlaufbecken und Becken mit eingebauter Treppe.

3. Technische Daten

Modell	Sweeper 18000 WL
Motor	150 Watt
Ausgangsspannung Schaltbox	24 V (DC)
Eingangsspannung Schaltbox	230 V~ / 50 Hz
Anschlussleitung	18 m
Netzkabel	2 m
Fördermenge max.	18.000 l/h
Eintauchtiefe max.	3 m
Poolgröße max.	100 m ³
Filterkapazität	100 µm
Betriebstemperatur	10 – 35 °C
Betriebsmodi	3
Schutzart / Schutzklasse Roboter	IPX8 / III (Schutzkleinspannung) 
Schutzart / Schutzklasse Schaltbox	IPX4 / I 
Nettogewicht	12,8 kg
Artikel Nr.	30464

4. Lieferumfang

Im Lieferumfang dieses Produkts sind enthalten:

Ein Poolroboter mit Anschlusskabel, Schaltbox (Trafo) mit Anschlusskabel, Filterkorb, Bedienungsanleitung. Bewahren Sie die Verpackung nach Möglichkeit bis zum Ablauf der Garantiezeit auf. Entsorgen Sie Verpackungsmaterialien umweltgerecht.

5. Inbetriebnahme

5.1 Platzieren der Schaltbox:

Die Schaltbox muss mit mindestens 3 Metern Sicherheitsabstand entfernt vom Beckenrand (Abb. 1) an einer Wand, einem Zaun, Pfosten, Schuppen, oder auf einem ebenen und festen Untergrund befestigt sein. Verwenden Sie dafür die vorgesehenen Ösen auf der Rückseite (Abb. 2). Achten Sie darauf, dass der Reiniger alle Ecken und Enden im Becken erreichen kann.

Stellen Sie die Schaltbox geschützt vor direkter Sonneneinstrahlung und Regen auf.

Es wird empfohlen, das Gerät an einem Stromkreis mit FI-Schutzschalter anzuschließen.



Abb. 1



Abb. 2

5.2 Anschließen des Poolroboters an die Schaltbox:

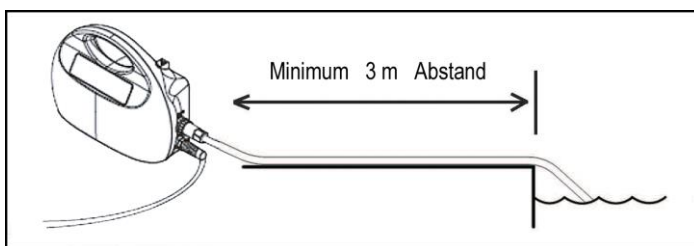
Schrauben Sie die Schutzkappe des Kabelanschlusses an der Schaltbox ab und schließen Sie den Kabelanschluss des Poolroboters an (Abb. 3.1). Drehen Sie dann diesen im Uhrzeigersinn fest (Abb. 3.2). Bitte achten Sie darauf, dass Sie bei Demontage oder Überwinterung den Kabelanschluss abschrauben und die Schutzkappe wieder auf dem Anschluss anbringen. Das Gerät muss dann trocken und frostfrei gelagert werden.

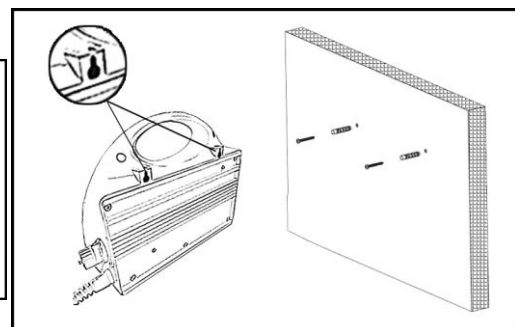

Abb. 3.1

Abb. 3.2

5.3 Starten des Geräts:

Tauchen Sie den Reiniger vorsichtig und langsam mit Hilfe des Griffs in das Becken. Achten Sie darauf, dass der Reiniger immer mit der Unterseite zur Poolwand eingelassen und später auch wieder so herausgenommen wird.

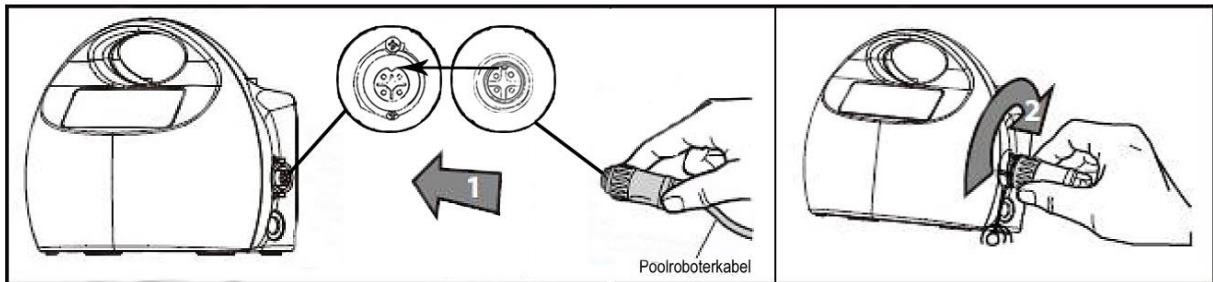
Stecken Sie die Netzleitung der Schaltbox ein. Die LED-Anzeige des aktuell ausgewählten Modus leuchtet. Nun können Sie, je nach Größe und Verschmutzung Ihres Pools, zwischen drei Betriebsmodi auswählen.



Abb. 4

Mögliche Betriebsmodi:

- Start/Stop : Hiermit können Sie das Gerät starten, bzw. stoppen
- Floor clean only: Das Gerät reinigt nur den Boden
(Achtung: je nach Pool-Wand Übergang ist es möglich, dass das Gerät auch die Wand hochfährt)
- All purpose clean: Das Gerät reinigt Poolboden, Wände und Wasserlinie
- Waterline clean only: Das Gerät reinigt nur die Wasserlinie

Wählen Sie zuerst den gewünschten Betriebsmodus, indem Sie einmal den jeweiligen Knopf drücken und bestätigen Sie Ihre Wahl mit dem „Start/Stop“-Knopf (). Das Gerät startet den Reinigungsbetrieb. Falls Sie das Gerät vorzeitig unterbrechen möchten, drücken Sie nochmals den „Start/Stop“-Knopf ().

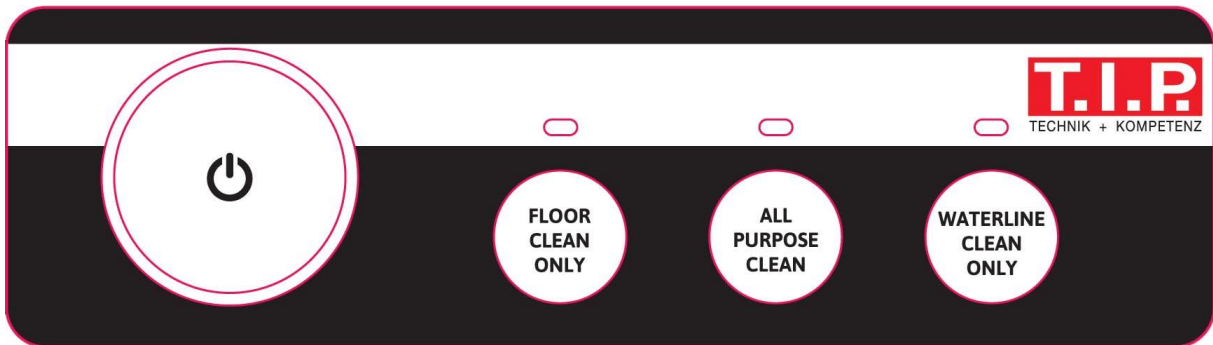
Wenn der Durchlauf beendet ist, bleibt der Reiniger automatisch stehen. Trennen Sie die Netzleitung der Schaltbox vom Stromnetz. Ziehen Sie den Roboter mit Hilfe des Kabels vorsichtig zu sich und an die Oberfläche. Achten Sie dabei darauf, dass er mit der Unterseite Richtung Poolwand zeigt. Nehmen Sie den Poolroboter am Griff langsam aus dem Becken und lassen Sie das Wasser, welches sich im Poolroboter befindet, über dem Pool austropfen.

6. Wartung



ACHTUNG: Trennen Sie vor der Durchführung von jeglichen Wartungsarbeiten das Elektrogerät von der Stromquelle indem Sie den Stecker aus der Steckdose ziehen.



Keine aggressiven Lösungsmittel oder Reinigungsmittel verwenden.



Kein Poolwasser mit Chemikalien (z.B. Chlor) auf Rasen oder Pflanzen entsorgen.

- Trennen Sie das Gerät von der Stromquelle.
- Stellen Sie den Reiniger auf eine ebene Fläche.
- Öffnen Sie den Deckel und entnehmen Sie den Filterkorb (Abb. 5).
- Bitte entfernen Sie den gesamten Schmutz und Wasser aus dem Inneren des Poolroboters (Abb. 6).
- Die Reinigungsintervalle hängen vom Verschmutzungsgrad des Wassers ab.
- Montieren Sie das Gerät in der umgekehrten Reihenfolge, um es wieder einsatzbereit zu machen.



Abb. 5



Abb. 6

Hinweis: Alle Arten von Reparaturen müssen von qualifiziertem Fachpersonal vorgenommen werden.

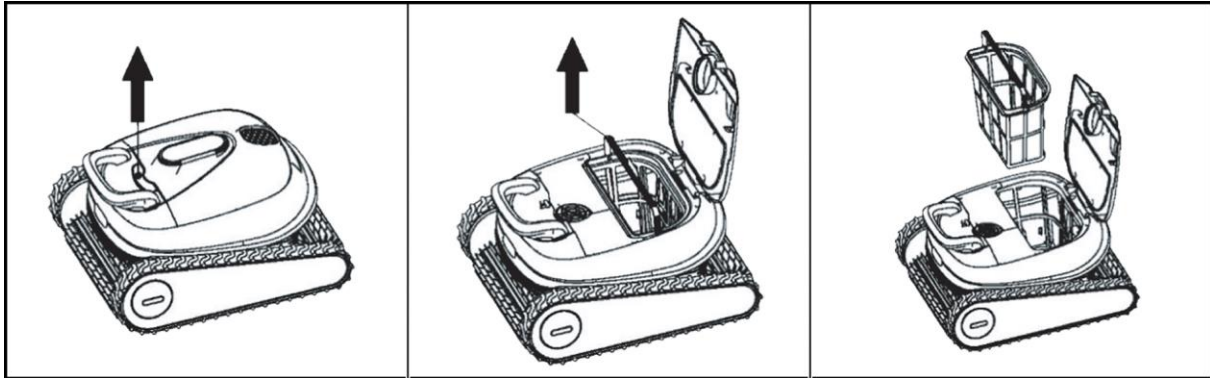
Bei Frost kann im Gerät befindliches Wasser durch Einfrieren erhebliche Schäden verursachen. Deshalb muss bei Gefriertemperaturen das Gerät aus der Förderflüssigkeit genommen und vollständig geleert werden. Lagern Sie das Gerät an einem trockenen, frostsicheren Ort.

7. Garantie

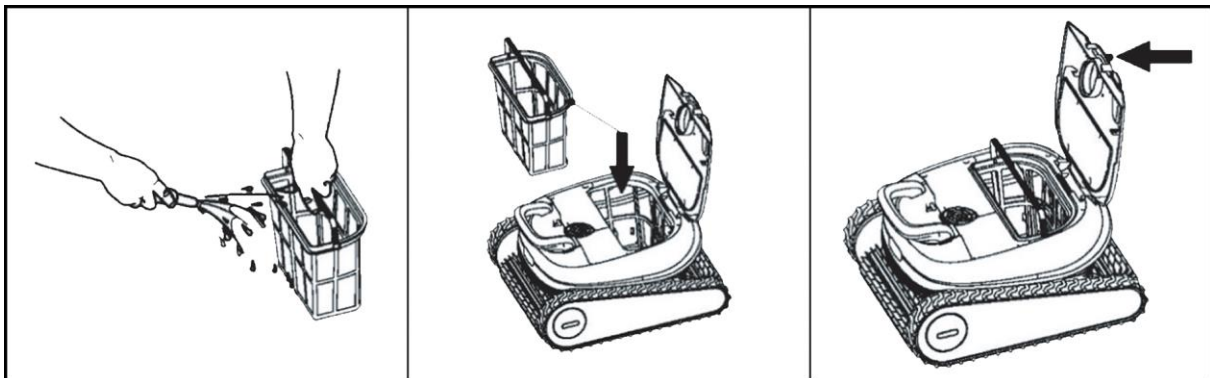
T.I.P. garantiert dem privaten Endkunden (im Folgenden „Kunde“), nicht hingegen dem gewerblichen Nutzer, nach Maßgabe der nachfolgenden Bestimmungen, dass das vom Kunden innerhalb der Bundesrepublik Deutschland gekaufte Gerät innerhalb eines Zeitraums von 2 Jahren frei von Material- oder Verarbeitungsfehlern sein wird. Die vertraglichen oder gesetzlichen Rechte des Kunden gegenüber dem jeweiligen Verkäufer werden durch diese Garantie nicht berührt. Insbesondere werden die gesetzlichen Mängelrechte durch die Garantie nicht eingeschränkt.

Die Garantiezeit beginnt mit dem Tag des Kaufs des Gerätes durch den Kunden, zu nachfolgenden Bedingungen:

I. Innerhalb der Garantiezeit werden alle Mängel, die auf Material- oder Verarbeitungsfehler zurückzuführen sind, kostenlos beseitigt. Reklamationen sind unmittelbar nach Feststellung schriftlich zu melden.

II. Ansprüche aus dieser Garantie bestehen nur, wenn das Produkt keine Schäden oder Verschleißerscheinungen aufweist, die durch eine von der normalen Bestimmung oder Vorgaben der Gebrauchsanweisung von T.I.P. abweichende Benutzung verursacht worden sind.

Keine Garantie besteht insbesondere:

- Bei unsachgemäßer Behandlung und bei eigenen Veränderungen am Gerät
- Bei mechanischer Beschädigung des Gerätes von außen und Transportschäden
- Bei üblicher Abnutzung von Verschleißteilen
- Bei Schäden, die auf höhere Gewalt, Wasser, Blitzschlag, Überspannung zurückzuführen sind
- Bei Missachtung der Gebrauchsanweisung und Bedienungsfehlern



- Wenn das Gerät keinen technischen Defekt aufweist

III. Die vom Kunden geltend gemachten Fehler wird T.I.P. nach eigenem Ermessen auf seine Kosten durch Reparatur oder Lieferung neuer oder generalüberholter Teile beheben bzw. das Gerät austauschen. Ausgetauschte Teile gehen in das Eigentum von T.I.P. über. Nach Ablauf der Garantie anfallende Reparaturen sind kostenpflichtig.

IV. Weitergehende Ansprüche oder eine weitergehende Haftung bestehen auf Grund der Garantie nicht, es sei denn zwingende gesetzliche Haftungsvorschriften kommen zur Anwendung, wie zum Beispiel das Produkthaftungsgesetz, in Fällen des Vorsatzes und der groben Fahrlässigkeit sowie wegen Verletzung des Lebens, des Körpers oder der Gesundheit durch T.I.P..

Von T.I.P. erbrachte Garantieleistungen verlängern die Garantiefrist nicht, auch hinsichtlich eventuell ausgetauschter Komponenten. Die Garantieverpflichtung erlischt im Falle des Weiterverkaufs durch den Kunden.

V. Der Garantieanspruch ist vom Kunden durch Vorlage der Kaufquittung nachzuweisen, welche dem Gerät bei Rücksendung beizulegen ist. Ohne gültige Kaufquittung ist eine kostenfreie Reklamationsbearbeitung im Zuge dieser Herstellergarantie nicht möglich.

VI. Besondere Hinweise zur Geltendmachung der Garantie:

1. Sollte Ihr Gerät nicht mehr richtig funktionieren, überprüfen Sie bitte zunächst, ob ein Bedienungsfehler oder eine Ursache vorliegt, die nicht auf einen Defekt des Gerätes zurückzuführen ist.
2. Falls Sie Ihr defektes Gerät zur Reparatur bringen oder einsenden, fügen Sie bitte auf jeden Fall folgende Unterlagen bei:
 - Kaufquittung.
 - Beschreibung des aufgetretenen Defekts (eine möglichst genaue Beschreibung erleichtert eine zügige Reparatur).
3. Bevor Sie Ihr defektes Gerät zur Reparatur bringen oder einsenden, entfernen Sie bitte alle hinzugefügten Anbauteile, die nicht dem Originalzustand des Gerätes entsprechen. Sollten bei der Rückgabe des Gerätes solche Anbauteile fehlen, übernehmen wir dafür keine Haftung.
4. Das beim Garantiegeber T.I.P. einzusendende Paket ist durch den Kunden ordnungsgemäß zu frankieren.
5. Die Einsendung des Geräts zur Reparatur und die Geltendmachung der Rechte aus dieser Garantie erfolgen beim Garantiegeber T.I.P.. Name und Anschrift des Garantiegebers T.I.P. befinden sich unter „9.Service“ der vorliegenden Gebrauchsanweisung.

8. Bestellung von Ersatzteilen

Die schnellste, einfachste und preiswerteste Möglichkeit, Ersatzteile zu bestellen, erfolgt über das Internet. Unsere Webseite www.tip-pumpen.de verfügt über einen komfortablen Ersatzteile-Shop, welcher mit wenigen Klicks eine Bestellung ermöglicht. Darüber hinaus veröffentlichen wir dort umfassende Informationen und wertvolle Tipps zu unseren Produkten und Zubehör, stellen neue Geräte vor und präsentieren aktuelle Trends und Innovationen im Bereich Pumpentechnik.

9. Service

Bei Garantieanspruch oder Störungen wenden Sie sich bitte an:

T.I.P. Technische Industrie Produkte GmbH
Reparaturservice und Ersatzteilversand
Siemensstraße 17
D-74915 Waibstadt

Tel.: + 49 (0) 7263 / 9125 0
Fax: + 49 (0) 7263 / 9125 25

E-Mail: service@tip-pumpen.de

In Österreich wenden Sie sich bitte direkt an Ihre Verkaufsstelle oder an:

POSPISCHIL TOOLS GmbH
Reparaturservice und Ersatzteilversand
Lützowgasse 12-14
A-1140 Wien

Tel.: +43 (0)1-911-63-00 DW 30
Fax: +43 (0)1-911-63-00 DW 29 Web:
www.pospischil.at
E-Mail: rep@pospischil.at

Eine aktuelle und ausführliche Bedienungsanleitung als PDF-Datei kann bei Bedarf per E-Mail unter: service@tip-pumpen.de angefordert werden.

In dieser Bedienungsanleitung finden Sie Informationen zu Installation, Elektrischer Anschluss, Inbetriebnahme, Wartungen und Hilfe bei Störfällen, Garantie und Bestellung von Ersatzteilen.



Nur für EU-Länder

Werfen Sie Elektrogeräte nicht in den Hausmüll!

Gemäß Europäischer Richtlinie 2012/19/EU über Elektro- und Elektronik-Altgeräte und Umsetzung in nationales Recht müssen verbrauchte Elektrogeräte getrennt gesammelt und einer umweltgerechten Wiederverwertung zugeführt werden. Bei Fragen wenden Sie sich bitte an ihr örtliches Entsorgungsunternehmen.

Dear customer,
 Congratulations for buying your new device from T.I.P.!
 Please read through these operating instructions carefully to make sure that you can fully benefit from all features.
 We hope you will enjoy your new device!

Table of contents

1. General safety information 1
 2. Intended use 2
 3. Technical data..... 2
 4. Scope of delivery 3
 5. Commissioning 3
 6. Maintenance 4
 7. Warranty 5
 8. How to order spare parts..... 6
 9. Service 6

1. General safety information

Please read through these operating instructions carefully and make yourself conversant with the control elements and the proper use of this product. We shall not be liable in the case of damage caused as a result of the non-observance of instructions and provisions of the present operating instructions. Any damage caused as a result of the non-observance of the instructions and regulations contained in the present operating instructions shall not be covered by the warranty terms. Please keep these operating instructions in a safe place and hand them on together with the device should you ever dispose of it.

Persons not familiar with the contents of these manual may not use this device.

The device must not be used by children.

The device may be used by persons with reduced physical, sensory or mental capabilities or lack of experience and / or knowledge if they have been supervised or instructed in the safe use of the equipment and have understood the resulting hazards. Children are not allowed to play with the device. Keep the appliance and its cord out of reach of children.

The device must not be used when people or animals are in the water.

The device must be supplied through a residual current device (RCD) having a rated residual operating current not exceeding 30mA.

The mains power connection of this device cannot be replaced. In case the line is damaged, the device must be scrapped.

Notes and instructions with the following symbols require particular attention:



Any non-observance of these instructions involves the danger of bodily harm to people and/or damage to property.



Any non-observance of this instruction bears the risk of an electrical shock which may cause damage to persons or property.

Please inspect the device for damage occurred during transportation. In case of damage, the retailer has to be informed immediately, at the latest within 8 days after the date of purchase.

In addition to the basic safety precautions for avoiding accidents, please note the following:



1. **ATTENTION:** Before performing any installation or maintenance tasks, disconnect the electrical device from the power source by pulling the plug out of the socket outlet. Switch off the main fuse of the main domestic power supply before unplugging the mains cable, if the connection plug or the main power outlet are wet. Never transport or suspend the device by the mains cable.
2. Ensure that the voltage specified on the type plate of the device agrees with the mains voltage.
3. Prior to connecting the device to the mains supply, ensure that the mains cable and the device are not damaged in any way.

- Parts of the packaging can be dangerous (e.g. the plastic bags) - therefore keep these out of reach of children, people who not responsible for their actions and animals.
- Only use accessories that are included in the scope of delivery, or only those that are specified in the operating manual. The use of accessories that have not been approved may impair safety.
- Any use of the device that is not described in this manual may be dangerous and must therefore be avoided.
- The device must be correctly assembled with all parts before use. Check that the socket and plug match.
- Never touch the mains plug with wet hands.
- Switch off the device before maintenance, cleaning and after use, and unplug from the mains.
- Do not leave the device unattended, do not leave it within the reach of children or people who are not responsible for their actions.
- Children should be supervised so that they do not play with electrical devices.
- In case of incidents (e.g. contact with cleaning agents or chemicals) clean the machine with plenty of clean water.
- In the event of a malfunction, always pull out the mains plug to avoid any danger.
- Never leave the device unattended during operation.
- Carefully check whether the mains connection cable, housing or other parts of the device are damaged; if so, do not use the device under any circumstances and contact the customer service department for repairs.
- If you are using extension cables, make sure that they are suitable for the application in question and that they are placed on a dry surface and protected against water spray.
- Service and repairs shall only be carried out by qualified personnel. Defective parts of the device shall only be replaced with original parts.
- The manufacturer is not responsible for any damage to persons or objects caused by improper use of the device, or by a failure to follow the instructions provided in this manual.

1.1. Special safety instructions for the pool robot and switch box

- The device shall only be operated in water and never without water, because it may otherwise be damaged. Never use the device without the filter bag.
- When setting up the switch box, maintain a safety distance of 3 m from the pool.
- Always fasten your device in a suitable location using the mounting bracket supplied. The switch box must not be set up loosely on pedestals or similar bases, but only fastened on a level and firm surface or with the bracket.
- Always secure the switch box before sliding into the water, the pool robot could possibly pull the switch box into the pool if it is not secured carefully or if there is insufficient distance to the water.
- Never use the device if there are people or animals in the water. Avoid working with the device in the rain.
- Do not move the device by pulling on the cable.

2. Intended use

This device is intended for private use at home and not for commercial or industrial purposes. Only use the device to clean and remove dirt in pool systems.





The device is not suitable for cleaning salt water pools. The outside temperature and operating temperature must not exceed or undershoot the maximum or minimum temperatures specified in the technical data.



The device is only suitable for operation in fixed-wall pools. It is not suitable for pop-up pools, infinity and deck-level pools, and pools with built-in steps.

3. Technical data

Model	Sweeper 18000 WL
Motor	150 watts
Switch box output voltage	24 V (DC)
Switch box input voltage	230 V~ / 50 Hz
Connection cable	18 m
Mains cable	2 m
Max. flow rate	18,000 l/h
Max. immersion depth	3 m

Model	Sweeper 18000 WL
Max. pool size	100 m ³
Filter capacity	100 µm
Operating temperature	10 – 35 °C
Operating modes	3
Robot degree of protection / protection class	IPX8 / III (safety extra-low voltage) 
Switch box degree of protection / protection class	IPX4 / I 
Net weight	12.8 kg
Item no.	30464

4. Scope of delivery

Included in the product scope of supply are:

A pool robot with connection cable, switch box (transformer) with connection cable, filter basket, operating manual.

If possible, retain the packaging until your guarantee has expired. Dispose of packing materials in an environmentally friendly manner.

5. Commissioning

5.1 Placement of the switch box:

The switch box must be mounted on a wall, fence, post, shed or on a level and solid surface, at a safe distance of at least 3 metres from the edge of the pool (Fig. 1). Use the eyelets provided on the back for this purpose (Fig. 2). Make sure that the cleaner can reach all corners and ends of the pool.

Place the switch box away from direct sunlight and rain.

It is advisable to connect the device to a current circuit with an earth leakage circuit breaker.

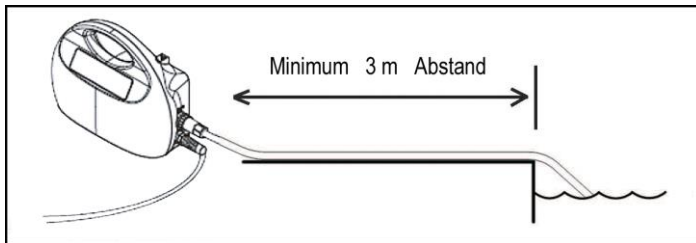

Fig. 1

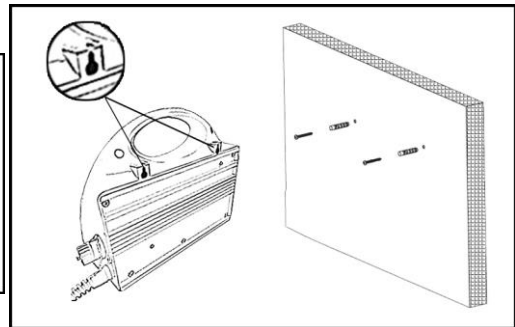

Fig. 2

5.2 Connecting the pool robot to the switch box:

Unscrew the protective cap of the cable connection on the switch box and connect the cable connection of the pool robot (Fig. 3.1). Then tighten this clockwise (Fig. 3.2).

Please make sure that you unscrew the cable connection and put the protective cap back on the connection when dismantling or wintering. The device must then be stored in a dry and frost-free place.

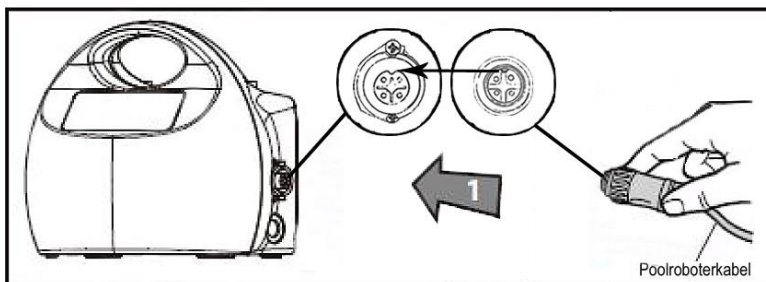

Fig. 3.1

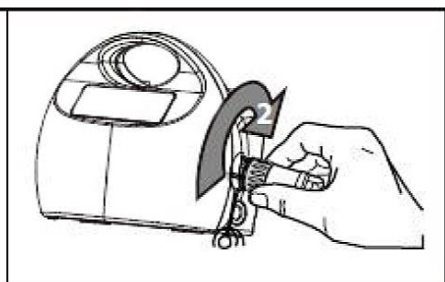

Fig. 3.2

5.3 Starting the device:

Carefully and slowly lower the cleaner into the pool using the handle. Make sure that the cleaner is always inserted with its underside facing the pool wall and that it is also removed this way subsequently.

Plug in the mains cable of the switch box. The LED indicator of the currently selected mode lights up. It is now possible to choose between three operating modes, depending on the pool size and degree of contamination.

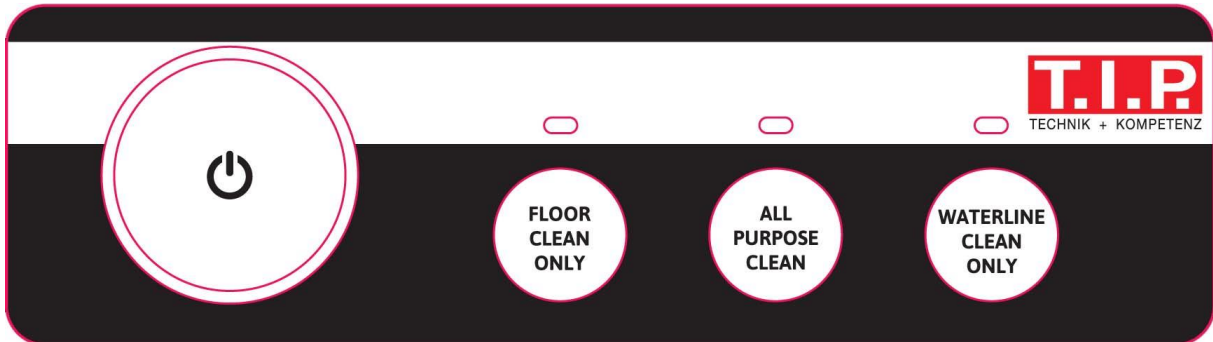





Fig. 4

Possible operating modes:

- Start/Stop : You can start and stop the device with this
- Floor clean: The device only cleans the floor
(Attention: depending on the pool-wall transition, the device may also move up the wall)
- All clean: The device cleans pool floor, walls and waterline
- Waterline clean only: The device cleans waterline only

First select the desired operating mode by pressing the respective button once.

Confirm your choice with the "Start/Stop" button (). The device starts the cleaning operation. If you wish to interrupt the device prematurely, press the "Start/Stop" button () again.

When the cycle is finished, the cleaner stops automatically. Disconnect the mains cable of the switch box from the mains supply. Using the cable, pull the robot carefully towards you and to the surface. Make sure that the underside is facing the pool wall. Slowly take the pool robot out of the pool by the handle and hold the pool robot over the pool to allow the water inside to run out.

6. Maintenance



ATTENTION: Before performing any maintenance tasks, disconnect the electrical device from the power source by pulling the plug out of the socket outlet.



Do not use aggressive solvents or cleaning agents.



Do not dispose of pool water containing chemicals (e.g. chlorine) on lawns or plants.

- Disconnect the device from the power source.
- Place the cleaner on a level surface.
- Open the lid and remove the filter basket (Fig. 5).
- Please remove all dirt and water from inside the pool robot (Fig. 6).
- The cleaning intervals depend on the degree of soiling of the water.
- Assemble the device in the reverse order to ready it for use again.

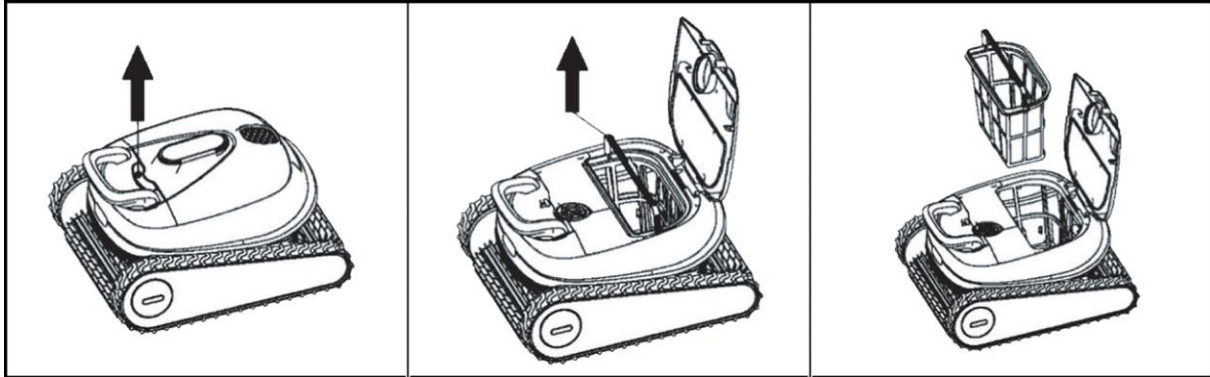

Fig. 5

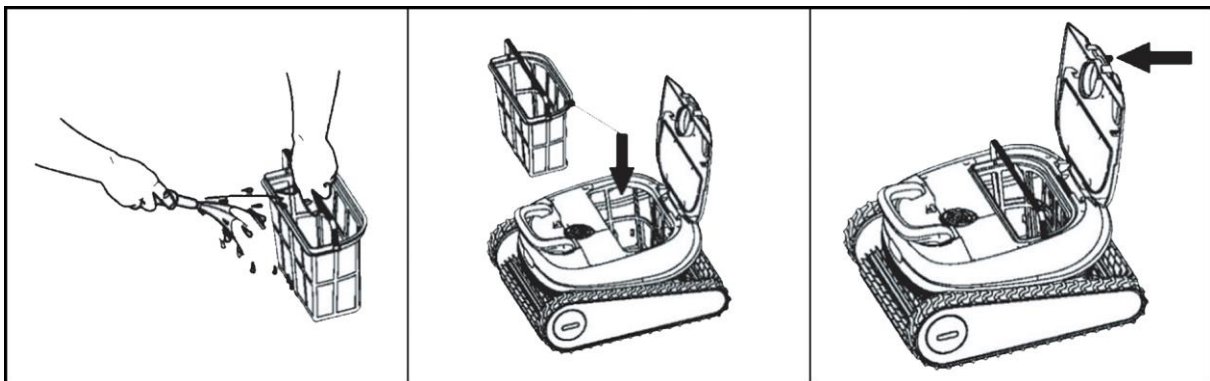

Fig. 6

Note: All types of repairs must be carried out by qualified personnel.

In the event of frost, water inside the device can cause considerable damage if it freezes. For this reason, if temperatures are at freezing point remove the device from the pumped liquid and empty it completely. Store the device in a dry, frost-proof place.

7. Warranty

The present device was manufactured and inspected according to the latest methods. The seller warrants for faultless material and workmanship in accordance with the legal regulations of the country in which the device was purchased. The warranty period begins with the day of the purchase and is subject to the provisions below:

Within the period of warranty, all defects which are to be attributable to defective materials or manufacturing will be eliminated free of charge. Any complaints are to be reported immediately upon their detection.

The warranty claim becomes void in the case of interventions undertaken by the purchaser or by third parties. Damage resulting from improper handling or operation, incorrect setting-up or storage, inappropriate connection or installation or Acts of God or other external influences are excluded from warranty.

Parts being subject to wear and tear, such as the pump wheel (impeller), mechanical shaft seals, membranes and pressure switch are excluded from warranty.

All parts were manufactured using maximum care and high-quality materials and are designed for a long lifecycle. It should be understood, however, that the wear and tear depends on the kind of use, the intensity of use and the internals of maintenance. Complying with the installation and maintenance information contained in the present operating instructions will therefore considerably contribute to a long lifecycle of these wearing parts.

In case of complaints, we reserve the option of repairing or replacing the defective parts or replace the entire device. Replaced parts will pass into our property.

Claims for liquidated damages are excluded unless they are caused by wilful acts or negligence on the side of the manufacturer.

The warranty does not provide for any claims beyond those referred to above. The warranty claim has to be evidenced by the purchaser in the form of the submission of the sales receipt. The present warranty commitment is valid in the country in which the device was purchased.



Please note:

1. Should your device fail to function properly, please verify first whether an operating error or another cause is present which cannot be attributed to a defect of the device.
2. In case you have to take or send in your defective device for repair, please be sure to enclose the following documents:
 - Sales receipt (sales slip).
 - A description of the occurring defect (a description as accurate as possible will expedite the repair work).
3. In case you have to take or send in your defective device for repair, please remove any attached parts which do not belong to the original condition of the device. If any attached parts of this kind should be missing upon the return of the device, we shall not be liable for them.

8. How to order spare parts

The fastest, most simple and cheapest way of ordering spare parts is through the internet. On our website www.tip-pumpen.de you will find a convenient spare part shop where you can order spare parts with just a couple of clicks. In addition, this is also the place where we publish comprehensive information and valuable tips on our products and accessories, introduce new devices and present current trends and innovations in the range of pump technology.

9. Service

In the case of warranty claims or malfunction, please contact your point of sale.

A current operating manual is available as required as a PDF file via e-mail: service@tip-pumpen.de



For EC countries only

Do not throw electric appliances in your dustbin!

According to EU guideline 2012/19/EU concerning old electric and electronic appliances and its implementation in national law, such appliances must be collected separately and fed into an environment-friendly recycling system. Please consult your local waste management system for advice on recycling.

Chère cliente, cher client,
Félicitations pour votre achat de ce produit T.I.P.!

Pour pouvoir jouir de tous les avantages techniques, prière de lire ce mode d'emploi soigneusement.

Table de matières

1.	Avis de sécurité.....	1
2.	Utilisation conforme	2
3.	Caractéristiques techniques.....	3
4.	Contenu de la livraison.....	3
5.	Mise en service.....	3
6.	Maintenance	4
7.	Garantie	5
8.	Commande des pièces de rechange	6
9.	Service.....	6
	Annexe: Illustrations	

1. Avis de sécurité

Veillez lire attentivement le mode d'emploi et vous familiariser avec les composants et l'utilisation correcte de ce produit. Le fabricant n'endosse pas la responsabilité en cas de dommages suite du non-respect des instructions et consignes. Les dégâts causés suite du non respect des instructions et consignes ne sont pas couverts par la garantie. Gardez ce mode d'emploi, il doit être transmis à tout usager à qui on aurait cédé l'appareil.

Les personnes non familiarisées avec le contenu de ce manuel d'utilisation ne doivent pas utiliser cet appareil.

L'appareil ne doit pas être utilisée par des enfants.

L'appareil ne peut être utilisée par des personnes à capacités physiques, sensorielles ou mentales réduites ou manquant d'expérience et/ou de connaissances que si elles sont sous la surveillance ou ont été formées à l'utilisation en toute sécurité de l'appareil et comprennent les risques en découlant.

Les enfants ne doivent pas jouer avec l'appareil. L'appareil et le câble de raccordement doivent être maintenus hors de portée des enfants.

L'appareil ne doit pas être utilisé lorsque des personnes ou animaux se trouvent dans l'eau.

L'appareil doit être alimenté par un dispositif de protection contre le courant de défaut (RCD / interrupteur FI) avec un courant de défaut mesuré n'étant pas supérieur à 30 mA.

Si la conduite de raccordement de réseau de l'appareil est endommagé, elle doit être remplacée par le fabricant ou son service après-vente ou une autre personne qualifiée, pour éviter les risques.

Coupez l'alimentation électrique de l'appareil et laissez-le refroidir avant le nettoyage, l'entretien et le stockage.

Protégez les composants électriques contre l'humidité. Ne les plongez jamais dans l'eau ou un autre liquide lors du nettoyage ou du fonctionnement afin d'éviter tout choc électrique. Ne mettez jamais l'appareil sous l'eau courante. Suivez les instructions énoncées dans la section „Entretien et détection des pannes”.

Faites particulièrement attention aux indications précédées des symboles suivants:



Avertissement que le non-respect de l'instruction comporte un risque très grave pour les personnes et les biens.



Le non-respect de cette instruction peut entraîner une décharge électrique susceptible de provoquer des blessures et/ou des dégâts matériels.



Vérifiez que l'appareil n'ait pas subi de dommage au cours du transport. En cas de dommages éventuels, prévenez le distributeur sous huitaine à compter de la date d'achat.



1. **ATTENTION** : Avant d'effectuer des travaux d'installation ou d'entretien, couper l'alimentation électrique de l'appareil électrique en débranchant la fiche de connexion. Au cas où la fiche de connexion ou la prise secteur serait humide, commencer par déclencher le disjoncteur principal du secteur avant de débrancher le cordon d'alimentation. Ne jamais utiliser le câble pour accrocher ou pour transporter l'appareil.
2. La tension du réseau doit correspondre à la tension spécifiée sur la plaque signalétique.
3. Avant de brancher l'appareil au secteur, veiller à ce que le câble d'alimentation et l'appareil soient en parfait état.

- Certains matériaux d'emballage peuvent être dangereux (par exemple, les sacs en plastique). Ils doivent par conséquent être conservés hors de portée des enfants, des personnes qui ne sont pas conscientes des conséquences de leurs actes ou des animaux.
- N'utilisez que les accessoires inclus dans la livraison, ou uniquement ceux indiqués dans le mode d'emploi. L'utilisation d'accessoires non autorisés peut compromettre la sécurité.
- Toute utilisation de l'appareil qui n'est pas décrite dans le présent manuel peut être dangereuse et doit par conséquent être évitée.
- Avant d'être utilisé, toutes les pièces de l'appareil doivent être assemblées correctement. Vérifiez que la prise de courant et le connecteur de l'appareil correspondent.
- Ne jamais toucher la fiche secteur avec les mains humides.
- Avant toute intervention de maintenance, de nettoyage et après utilisation, arrêter l'appareil et débrancher la fiche secteur.
- Ne pas laisser l'appareil sans surveillance, ne pas le laisser à la portée des enfants ou des personnes qui ne sont pas conscientes des conséquences de leurs actes.
- Les enfants doivent rester sous surveillance afin de s'assurer qu'ils ne jouent pas avec les appareils électriques.
- En cas d'incident (par exemple, contact avec des agents de nettoyage ou des substances chimiques), nettoyer la machine à grandes eaux claires.
- En cas de dysfonctionnement, toujours débrancher la fiche secteur pour éviter tout danger.
- Ne jamais laisser l'appareil sans surveillance pendant qu'il est en cours de fonctionnement.
- Vérifier soigneusement si le câble de raccordement secteur, le boîtier ou d'autres pièces de l'appareil sont endommagés, si tel est le cas, ne surtout pas utiliser l'appareil et contacter le service après-vente pour le faire réparer.
- Si des rallonges sont utilisées, s'assurer qu'elles sont adaptées au contexte d'utilisation et qu'elles sont placées sur une surface sèche et protégée des projections d'eau.
- L'entretien et les réparations ne peuvent être effectués que par du personnel qualifié. Les pièces défectueuses de l'appareil ne peuvent être remplacées que par des pièces d'origine.
- Le fabricant n'est pas responsable des blessures et dommages matériels causés par une utilisation non conforme de l'appareil ou par le non-respect des instructions figurant dans le présent manuel.

1.1. Consignes de sécurité spéciales pour le robot de piscine et le boîtier de commutation

- L'appareil ne doit être utilisé que dans l'eau et jamais sans eau. Sinon, il risque d'être endommagé. Ne jamais utiliser l'appareil sans le sac filtrant.
- Respecter une distance de sécurité de 3 m par rapport à la piscine lors de l'installation du boîtier de commutation.
- Toujours fixer l'appareil à un endroit adapté au moyen du support fourni. Le boîtier de commutation ne doit pas être placé désolidarisé sur des socles ou supports similaires. Il doit impérativement être fixé sur une surface plane et solide ou avec le support.
- Fixer toujours le boîtier de commutation avant de glisser dans l'eau. Le robot de piscine pourrait éventuellement tirer le boîtier de commutation dans la piscine si celui-ci n'est pas fixé avec soin ou si la distance min. par rapport à l'eau n'est pas respectée.
- L'appareil ne doit pas être utilisé lorsque des personnes ou des animaux de compagnie se trouvent dans l'eau. Évitez de faire fonctionner l'appareil sous la pluie.
- Ne pas déplacer l'appareil en tirant sur le câble.

2. Utilisation conforme

Cet appareil est conçu pour une utilisation privée domestique et non pour des fins commerciales ou industrielles. N'utiliser l'appareil que pour nettoyer et éliminer les impuretés des piscines.





L'appareil n'est pas conçu pour assurer le nettoyage des piscines d'eau salée. La température extérieure et la température de service ne doivent pas être supérieures ou inférieures à la valeur maximale ou minimale spécifiée dans les caractéristiques techniques.



L'appareil ne doit être utilisé que dans des piscines à parois fixes. Il ne convient pas aux piscines pop-up, aux piscines à débordement et aux piscines avec escaliers intégrés.

3. Caractéristiques techniques

Modèle	Sweeper 18000 WL
Moteur	150 W
Tension de sortie du boîtier de commutation	24 V (CC)
Tension d'entrée du boîtier de commutation	230 V~/50 Hz
Câble de raccordement	18 m
Câble d'alimentation	2 m
Débit max.	18 000 l/h
Profondeur d'immersion max.	3 m
Taille max. de la piscine	100 m ³
Capacité du filtre	100 µm
Température de service	10 – 35 °C
Modes de fonctionnement	3
Type de protection/classe de protection du robot	IPX8 / III (Basse tension de protection) 
Type de protection/classe de protection du boîtier de commutation	IPX4 / I 
Poids net	12,8 kg
N° d'article	30464

4. Contenu de la livraison

Le présent produit est livré avec les éléments suivants :

Un robot de piscine avec câble de raccordement, boîtier de commutation (transformateur) avec câble de raccordement, panier filtrant, mode d'emploi.

Dans la mesure du possible, conservez l'emballage jusqu'à la fin de la période de garantie. Mettez au rebut le matériel d'emballage conformément aux impératifs écologiques.

5. Mise en service

5.1 Mise en place du boîtier de commutation:

Le boîtier de commande doit être monté sur un mur, une clôture, un poteau, un cabanon ou sur une surface plane et solide en respectant une distance de sécurité d'au moins 3 mètres par rapport au bord de la piscine (Fig. 1). Utiliser les œilletons prévus à cet effet à l'arrière (Fig. 2). Veiller à ce que le nettoyeur puisse atteindre tous les coins et toutes les extrémités de la piscine.

Placer le boîtier de commutation à l'abri des rayons directs du soleil et de la pluie.

Il est recommandé de raccorder l'appareil à un circuit électrique muni d'un disjoncteur différentiel FI.

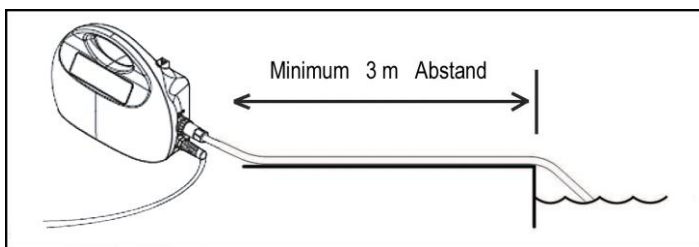

Fig. 1

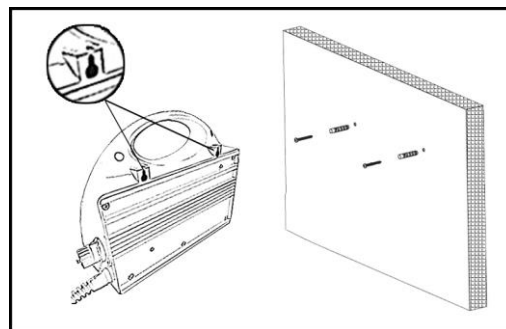

Fig. 2

5.2 Raccordement du robot de piscine au boîtier de commutation:

Dévisser le capuchon de protection du raccord de câble sur le boîtier de commutation et connecter le raccord de câble du robot de piscine (Fig. 3.1). Le visser ensuite dans le sens des aiguilles d'une montre (Fig. 3.2). Veiller à dévisser le raccord de câble lors du démontage ou de l'hivernage et à replacer le capuchon de protection sur le raccord. L'appareil doit alors être stocké au sec et à l'abri du gel.

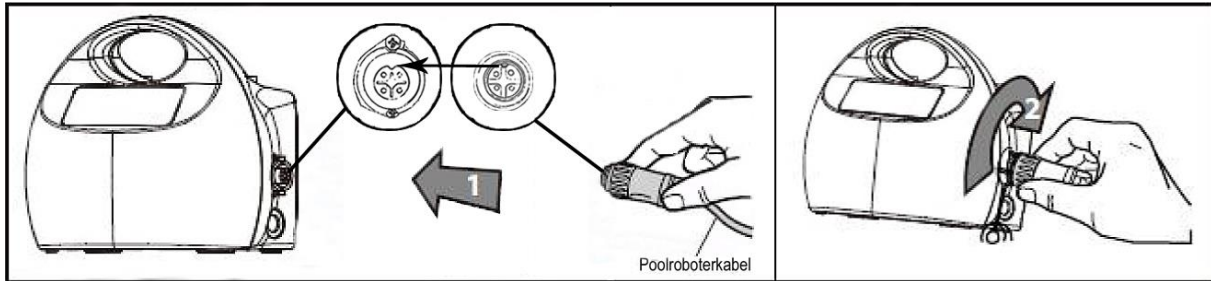

Fig. 3.1

Fig. 3.2

5.3 Démarrage de l'appareil:

Immerger lentement et prudemment le nettoyeur dans la piscine par la poignée. Veiller à ce que le nettoyeur soit toujours inséré, face inférieure tournée vers la paroi de la piscine et qu'il soit ensuite retiré de la même manière.

Brancher le câble d'alimentation du boîtier de commutation. L'indicateur à DEL du mode actuellement sélectionné s'allume. Selon la taille et le degré d'encrassement de la piscine, il est possible de choisir entre trois modes de fonctionnement.

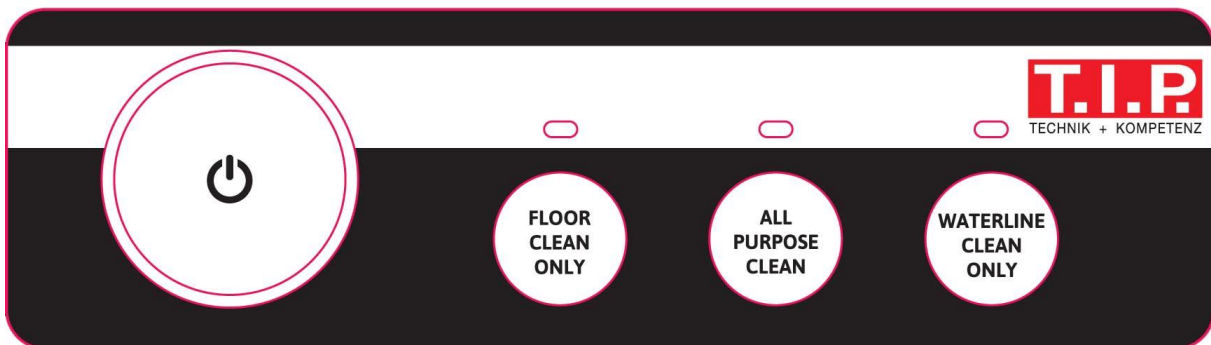





Fig. 4

Modes de fonctionnement possibles:

- | | |
|--------------------------------------------------------------------------------------------------|----------------------------------------------------------------------------------------------------------------------------------------------------------------|
| Marche/Arrêt  | Permet de démarrer ou d'arrêter l'appareil |
| Floor clean: | L'appareil nettoie uniquement le fond
(Attention: selon la transition piscine/mur, il est possible que l'appareil se déplace également vers le haut du mur) |
| All clean: | L'appareil nettoie le fond et les parois de la piscine ainsi que la ligne d'eau |
| Waterline clean only: | L'appareil nettoie uniquement la ligne d'eau |

Commencer par sélectionner le mode de fonctionnement souhaité en appuyant une fois sur le bouton correspondant.

Confirmer la sélection avec le bouton Marche/Arrêt. . L'appareil lance le mode de nettoyage. Pour interrompre le fonctionnement de l'appareil prématurément, appuyer de nouveau sur le bouton Marche/Arrêt .

Une fois le cycle terminé, le nettoyeur s'arrête automatiquement. Débrancher du secteur le câble d'alimentation du boîtier de commutation. À l'aide du câble, tirer prudemment le robot vers soi et jusqu'à la surface. Veiller à ce que la face inférieure soit orientée en direction de la paroi de la piscine. Sortir lentement le robot de la piscine par la poignée et laisser l'eau qui se trouve à l'intérieur du robot s'égoutter dans la piscine.

6. Maintenance



ATTENTION: Avant d'effectuer des travaux de maintenance, couper l'alimentation électrique de l'appareil électrique en débranchant la fiche de connexion.



Ne pas utiliser de solvants ou de produits de nettoyage agressifs.



Ne pas jeter l'eau de piscine qui contient des substances chimiques (par exemple, du chlore) sur le gazon ou les plantes.

- Débrancher l'appareil de la source d'alimentation.
- Placer le nettoyeur sur une surface plane.
- Ouvrir le couvercle et retirer le panier filtrant (Fig. 5).
- Éliminer toutes les impuretés et l'eau présentes à l'intérieur du robot de piscine (Fig. 6).
- Les intervalles de nettoyage dépendent du degré d'impuretés de l'eau.
- Remonter l'appareil en procédant dans l'ordre inverse afin qu'il soit de nouveau prêt à l'emploi.

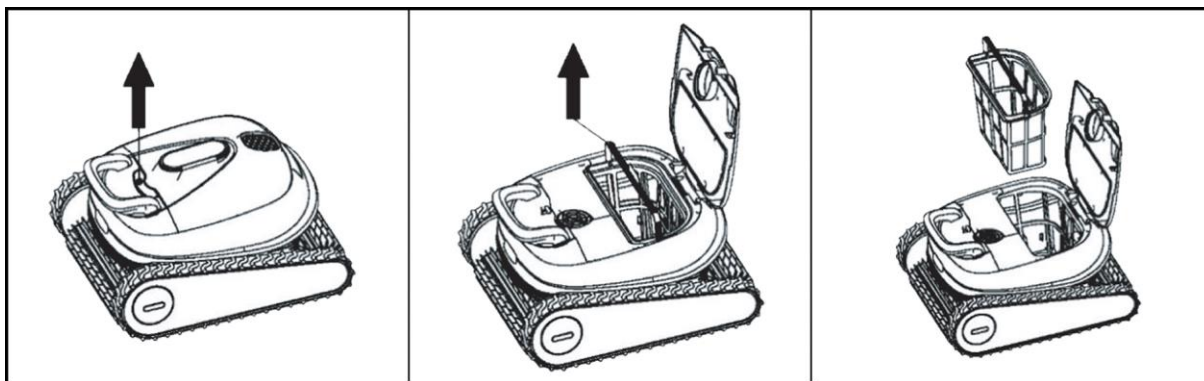

Fig. 5

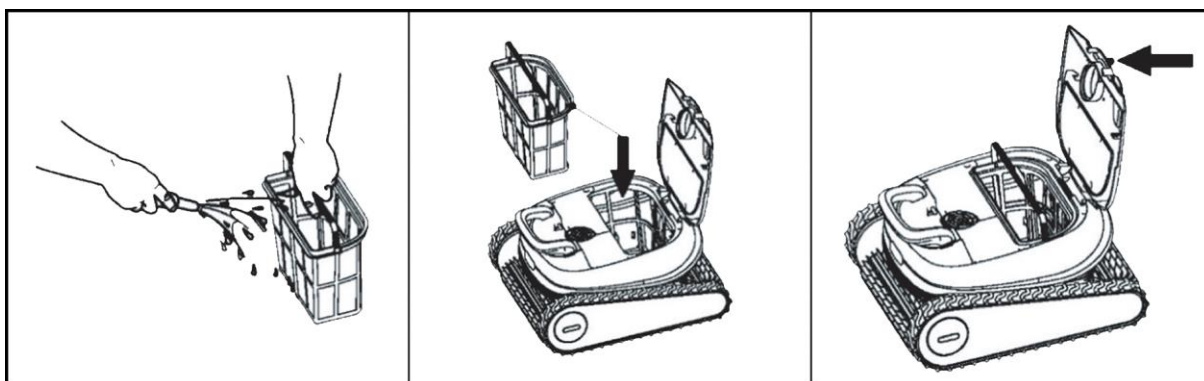

Fig. 6

Remarque: Quel que soit leur type, les réparations ne doivent être réalisées que par un personnel qualifié.

En cas de gel, l'eau se trouvant dans l'appareil peut entraîner des dommages considérables en gelant. Par conséquent, en cas de températures glaciales, retirer l'appareil du liquide pompé et le vider complètement. Stocker l'appareil dans un endroit sec et à l'abri du gel.

7. Garantie

Cet appareil a été construit et contrôlé selon les méthodes les plus modernes. Le revendeur garantit un état parfait du matériel et une fabrication parfaite conforme à la législation du pays dans lequel l'appareil a été acheté. La garantie commence le jour de l'achat aux conditions suivantes:

Durant la période de garantie, toutes les défectuosités causées par des défauts de fabrications ou de matériel sont réparées gratuitement. Les réclamations doivent être faites directement après la constatation.

Le droit de garantie est annulé dans le cas d'intervention de la part de l'acquéreur ou de tiers. Des dommages causés par des manipulations ou des opérations inadéquates, de mise en fonctionnement ou de conservation erronées, de branchement ou d'installation inadéquates ou par force majeure ou d'autres facteurs extérieurs ne sont pas couverts par la garantie.

Les éléments sujets à l'usure comme par exemple la turbine, les joints des anneaux d'écoulement, les membranes ou les pressostats sont exclus de la garantie.

Tous les composants sont produits avec le plus grand soin et sont construits avec des matériaux de première qualité et conçus pour une longue durée. L'usure est cependant sujette au type d'utilisation, à la fréquence d'usage et aux intervalles d'entretien. C'est pourquoi les instructions d'installation et d'entretien contenues dans le présent mode d'emploi contribuent de manière décisive à la longévité des pièces sujettes à l'usure.

Nous nous réservons le droit, en cas de plaintes, de réparer les pièces défectueuses ou de les remplacer ou d'échanger l'appareil. Les pièces échangées deviennent notre propriété.



Il n'y aura aucun droit aux dommages et intérêts, pour autant qu'il n'y ait pas eu intention de nuire ou négligence grave de la part du fabricant.

La garantie ne permettra aucun autre recours. Le recours à la garantie doit être prouvé par l'acquéreur sur présentation de la facture. Cette promesse de garantie est valable dans les pays dans lequel vous avez acheté l'appareil.

Renseignements:

1. Dans le cas où votre appareil ne fonctionne plus, vérifiez tout d'abord si d'autres raisons, comme une interruption de l'alimentation électrique ou une manipulation inadéquate en peuvent être la cause.
2. Dans le cas d'une réparation: Veillez à ce que l'appareil défectueux soit accompagné des documents suivants:
 - Facture
 - Description de la panne (Une description aussi précise que possible accélérera la réparation).
3. Avant d'envoyer votre appareil, enlevez tous les accessoires qui ne font pas partie des composants originaux fournis avec la pompe. Nous n'endossons pas la responsabilité au cas où ces accessoires manquent à la remise de la pompe.

8. Commande des pièces de rechange

La méthode la plus simple de commander les pièces de rechange est par internet. Notre site www.tip-pumpen.de a un magasin confortable ce qui vous permet de faire une commande de pièces de rechange simplement en cliquant. En plus nous y publions des informations détaillées et des conseils importants concernant nos produits et accessoires. Nous y présentons des nouveautés (et produits nouveaux), des trends et des innovations de la technique des pompes

9. Service

En cas de demande d'intervention de la garantie ou de pannes, veuillez contacter votre revendeur.

Une notice d'utilisation récente sous forme de fichier PDF peut être demandée si nécessaire par e-mail à l'adresse: service@tip-pumpen.de



Seulement pour les pays de l'U.E.

Ne jetez pas les appareils électriques/électroniques à la poubelle !

Conformément à la directive européenne 2012/19/EU sur les anciens équipements électriques et électroniques et son application dans la législation nationale, les appareils usagés de ce type doivent faire l'objet d'une collecte séparée pour être recyclés dans le respect des règles de protection de l'environnement. Si vous avez des questions, veuillez vous adresser à votre service local de traitement des déchets.

Gentile Cliente,
Complimenti per l'acquisto del Suo nuovo prodotto T.I.P.!

Per poter approfittare di tutti i vantaggi tecnici, si prega di leggere attentamente le istruzioni d'uso.

Indice

1.	Norme di sicurezza generali.....	1
2.	Utilizzo conforme alla destinazione d'uso	2
3.	Dati tecnici	3
4.	Oggetto della fornitura.....	3
5.	Messa in funzione	3
6.	Manutenzione	4
7.	Garanzia	5
8.	Ordinazione di pezzi di ricambio	6
9.	Assistenza.....	6
	Appendice: Illustrazioni	

1. Norme di sicurezza generali

Leggere attentamente le istruzioni e prendere pratica con i dispositivi di comando e con l'utilizzo regolamentare del prodotto. Non si risponde di danni provocati dall'inosservanza di avvertenze e disposizioni contenute in tali istruzioni. Danni provocati da un'inosservanza di avvertenze e disposizioni contenute in tali istruzioni non sono coperti da garanzia. Conservare con cura queste istruzioni e consegnarle insieme al macchinario ad un eventuale possessore successivo.

Il presente dispositivo non deve essere utilizzato da persone che non abbiano familiarità con il contenuto delle presenti istruzioni d'uso.

Il dispositivo non deve essere utilizzata da bambini.

Il dispositivo può essere utilizzata da persone con facoltà fisiche, psichiche e mentali ridotte o che manchino di esperienza e/o conoscenze specifiche in merito al suo uso, solo nel caso in cui siano sorvegliate o abbiano ricevuto un'adeguata formazione in merito all'uso del dispositivo e abbiano compreso i pericoli che possono derivarne.

I bambini non devono giocare con il dispositivo. Il dispositivo e il suo cavo di collegamento devono essere tenuti lontani da bambini.

Il dispositivo non deve essere utilizzata se sono presenti persone o animali in acqua.

Il dispositivo deve essere alimentata mediante un interruttore differenziale (RCD / interruttore FI) corrente di dispersione misurata non superiore a 30 mA.

Se il cavo di collegamento alla rete del dispositivo risulta danneggiato, deve essere sostituito dal produttore o dal suo servizio clienti o da una persona con qualifica analoga per evitare pericoli.

Staccare l'apparecchio dall'alimentazione di corrente e lasciarlo raffreddare prima della pulizia, manutenzione e conservazione.

Proteggere le parti elettriche dall'umidità. Durante la pulizia o il funzionamento non immergerle in acqua o in altri liquidi per evitare una scossa elettrica. Non collocare mai l'apparecchio sotto l'acqua corrente. Rispettare le istruzioni per la „Manutenzione e suggerimenti in caso di guasto“.

Si prega di prestare attenzione alle seguenti indicazioni e avvertenze con i seguenti simboli:



Un'inosservanza di questa avvertenza può essere pericolosa e provocare danni a persone e/o cose.



L'inosservanza di tali istruzioni può essere causa di scariche elettriche con possibili danni a cose e/o persone.

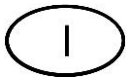

Controllare che il macchinario non abbia subito danni durante il trasporto. In caso di danno informare immediatamente il rivenditore - al più tardi entro 8 giorni dalla data d'acquisto.



1. **ATTENZIONE:** Prima di eseguire qualsiasi lavoro di installazione o manutenzione, scollegare il dispositivo elettrico dalla fonte di corrente estraendo la spina dalla presa di corrente. Spegnerne il fusibile principale della rete elettrica domestica prima di estrarre il cavo di rete, se la spina di collegamento o la presa di rete dovessero essere bagnati. Non sospendere né trasportare mai il dispositivo dal cavo di collegamento alla rete.
2. Assicurarsi che la tensione indicata sulla targhetta identificativa del dispositivo corrisponda alla tensione di rete.
3. Prima di collegare il dispositivo alla rete elettrica, assicurarsi che il cavo di rete e il dispositivo non siano in alcun modo danneggiati.

- I componenti dell'imballaggio possono essere pericolosi (ad es. buste in plastica) e devono pertanto essere conservati fuori dalla portata di bambini, persone inconsapevoli delle loro azioni o animali.
- Utilizzare solo accessori compresi nell'ambito della fornitura e/o quelli indicati nelle istruzioni per l'uso. L'utilizzo di accessori non ammessi può compromettere la sicurezza.
- Ogni utilizzo del dispositivo diverso da quanto indicato nelle presenti istruzioni può essere pericoloso e deve pertanto essere evitato.
- Prima dell'uso occorre assemblare correttamente il dispositivo con tutti i componenti. Controllare che la presa e la spina del dispositivo si adattino tra loro.
- Non afferrare mai la spina di rete con le mani bagnate.
- Spegnerne il dispositivo e scollegare la spina di rete prima di manutenzione, pulizia, cambio del filtro e dopo l'uso.
- Non lasciare il dispositivo incustodito, tenerlo fuori dalla portata dei bambini o di persone non consapevoli delle loro azioni.
- I bambini dovrebbero essere sorvegliati, in modo che non giochino con i dispositivi elettronici.
- In caso di incidenti (ad es. contatto con detersivi o sostanze chimiche), pulire la macchina con abbondante acqua pulita.
- In caso di guasto, scollegare sempre la spina di rete per evitare potenziali pericoli.
- Durante il funzionamento del dispositivo, non lasciarlo mai incustodito.
- Controllare attentamente se il cavo di allacciamento alla rete, l'alloggiamento o altre parti del dispositivo sono danneggiati; in questo caso non utilizzare per nessun motivo il dispositivo e affidarne la riparazione al servizio clienti.
- Se si utilizzano cavi di prolunga, assicurarsi che questi siano adatti per la relativa applicazione, che siano disposti su una superficie asciutta e che siano protetti contro spruzzi d'acqua.
- I lavori di assistenza e riparazione possono essere eseguiti solo da personale specializzato e qualificato. I componenti difettosi del dispositivo possono essere sostituiti solo con pezzi originali.
- Il produttore non è responsabile per eventuali danni a persone o cose dovuti a un utilizzo improprio del dispositivo o alla mancata osservanza delle indicazioni riportate in queste istruzioni.

1.1. Indicazioni di sicurezza speciali per il robot da piscina e la scatola di comando

- Il dispositivo può essere azionato solo in acqua e mai a secco, in quanto altrimenti potrebbe subire dei danni. Non utilizzare mai il dispositivo senza sacco filtrante.
- Durante l'installazione della scatola di comando, mantenere una distanza di sicurezza di 3 m dalla piscina.
- Fissare il proprio dispositivo sempre in un luogo adatto utilizzando il supporto fornito in dotazione. La scatola di comando non deve essere installata libera su basamenti o supporti simili, ma deve essere fissata su un fondo piano e stabile o con il supporto.
- Mettere sempre in sicurezza la scatola di comando perché non scivoli nell'acqua, in quanto il robot da piscina potrebbe eventualmente tirare la scatola di comando nella piscina, in caso di fissaggio non attento o distanza insufficiente dall'acqua.
- Il dispositivo non deve essere utilizzato se sono presenti persone o animali in acqua. Evitare di lavorare con il dispositivo in caso di pioggia.
- Non spostare il dispositivo tirandolo dal cavo.

2. Utilizzo conforme alla destinazione d'uso

Questo dispositivo è idoneo per uso privato in ambiente domestico e non per utilizzo commerciale/industriale. Utilizzare il dispositivo solo per la pulizia e la rimozione di particelle di sporco negli impianti con piscine.





Il dispositivo non è adatto alla pulizia di piscine con acqua salata; la temperatura esterna e quella operativa non devono superare o essere al di sotto della temperatura massima o minima riportata sulla scheda dei dati tecnici.



Il dispositivo non è adatto per il funzionamento in piscine a pareti fisse. Non è adatto per piscine fuori terra, piscine a sfioro e vasche con scala integrata.

3. Dati tecnici

Modello	Sweeper 18000 WL
Motore	150 watt
Tensione in uscita scatola di comando	24 V (CC)
Tensione in ingresso scatola di comando	230 V~ / 50 Hz
Linea di collegamento	18 m
Cavo di rete	2 m
Portata massima	18.000 l/h
Profondità massima di immersione	3 m
Dimensioni massime della piscina	100 m ³
Capacità del filtro	100 µm
Temperatura di esercizio	10 – 35 °C
Modalità operative	3
Tipo di protezione / Classe di protezione robot	IPX8 / III (bassa tensione di sicurezza) 
Tipo di protezione / Classe di protezione scatola di comando	IPX4 / I 
Peso netto	12,8 kg
Nr. articolo	30464

4. Oggetto della fornitura

La fornitura di questo prodotto contiene:

Un robot da piscina con cavo di collegamento, scatola di comando (trasformatore) con cavo di collegamento, cestello filtrante, istruzioni per l'uso.

Conservare l'imballo, se possibile, fino alla scadenza del periodo di garanzia. Smaltire il materiale dell'imballaggio nel rispetto dell'ambiente.

5. Messa in funzione

5.1 Posizionamento della scatola di comando:

La scatola di comando deve essere fissata su una parete, una recinzione, un montante, una rimessa o su un fondo piano e stabile, con una distanza di sicurezza di almeno 3 metri dal bordo della vasca (Fig. 1). Utilizzare per questo gli appositi occhielli sul retro (Fig. 2). Assicurarsi che il pulitore possa raggiungere tutti gli angoli e le estremità della vasca.

Posizionare la scatola di comando in posizione protetta dall'irraggiamento solare diretto e dalla pioggia.

Si consiglia di collegare il dispositivo a un circuito elettrico con interruttore di sicurezza per correnti di guasto.

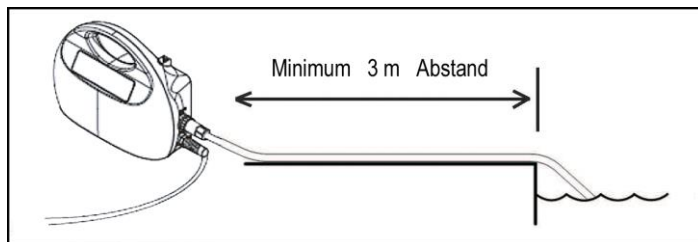

Fig. 1

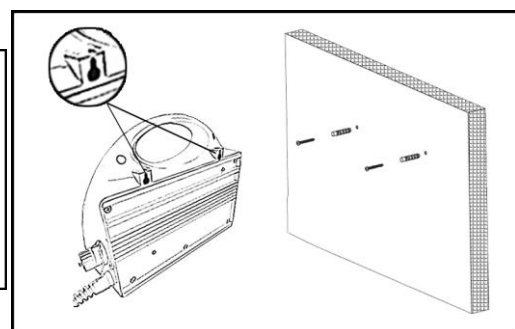

Fig. 2

5.2 Collegamento del robot da piscina alla scatola di comando:

Avvitare il coperchio di protezione dell'attacco del cavo alla scatola di comando e collegare poi la scatola di comando al robot da piscina (Fig. 3.1). Stringerla poi in senso orario (Fig. 3.2).

Assicurarsi che all'atto dello smontaggio o dello svernamento l'attacco del cavo venga svitato e sia riapplicato il coperchio di protezione sull'attacco. Il dispositivo deve essere dunque immagazzinato in ambienti asciutti e protetto dal gelo.

I

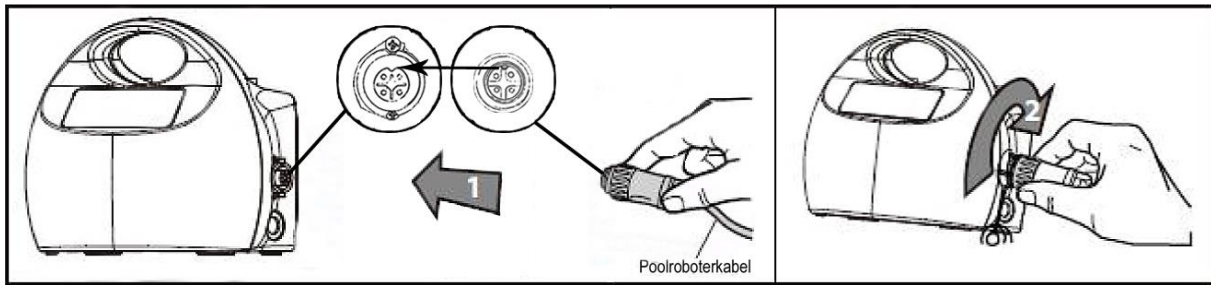

Fig. 3.1

Fig.

5.3 Avvio del dispositivo:

Immergere il pulitore nella vasca con attenzione e lentamente, utilizzando la maniglia. Assicurarsi che il pulitore sia inserito sempre con il lato inferiore rivolto verso il bordo della piscina e sia estratto allo stesso modo successivamente.

Collegare il cavo di rete della scatola di comando. L'indicazione a LED della modalità attualmente selezionata si accende. A questo punto è possibile scegliere tra le tre modalità operative, a seconda delle dimensioni e del grado di sporco della propria piscina.

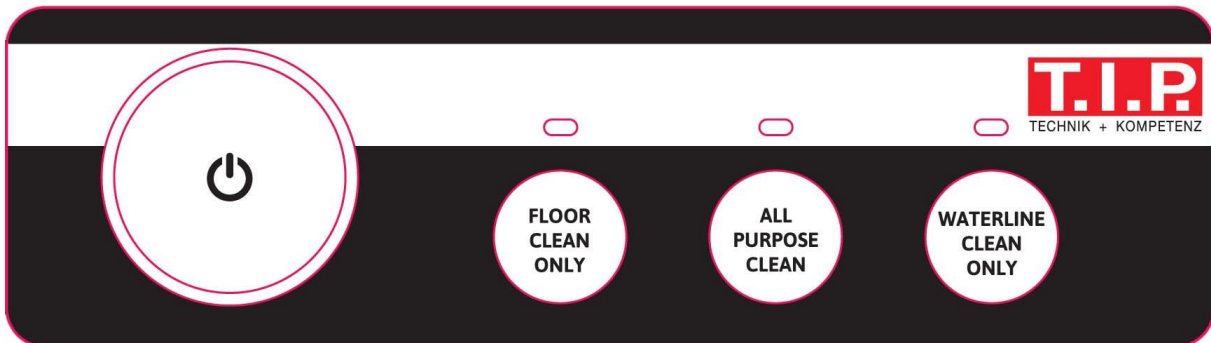

Fig. 4

Possibili modalità operative:

- | | |
|-----------------------|-------------------------------------------------------------------------------------------------------------------------------------------------------------------|
| Start/Stop (⏻): | In questo modo è possibile avviare o arrestare il dispositivo |
| Floor clean: | Il dispositivo pulisce solo il fondo
(Attenzione: a seconda del passaggio sulla parete della piscina, è possibile che il dispositivo salga anche sulla parete) |
| All clean: | Il dispositivo pulisce il fondo della piscina, le pareti e la linea di galleggiamento |
| Waterline clean only: | Il dispositivo pulisce solo la linea di galleggiamento |

Selezionare prima la modalità operativa desiderata, premendo una volta il relativo pulsante. Confermare la propria scelta con il pulsante "Start/Stop" (⏻). Il dispositivo si avvia in modalità di pulizia. Se si desidera interrompere il dispositivo in anticipo, premere nuovamente sul pulsante "Start/Stop" (⏻).

Quando il processo è terminato, il pulitore si arresta automaticamente. Scollegare il cavo di rete della scatola di comando dalla rete elettrica. Tirare verso di sé con attenzione il robot utilizzando il cavo, trascinandolo in superficie. Assicurarsi in questo caso che la parte inferiore punti in direzione della parete della piscina. Estrarre lentamente il robot da piscina usando la maniglia dalla vasca e lasciare scorrere via l'acqua che si trova nel robot da piscina.

6. Manutenzione



ATTENZIONE: Prima di eseguire qualsiasi lavoro di manutenzione, scollegare il dispositivo elettrico dalla fonte di corrente estraendo la spina dalla presa di corrente.



Non utilizzare solventi o detersivi aggressivi.



Non smaltire l'acqua della piscina contenente agenti chimici (ad es. cloro) sul prato o su delle piante.

- Scollegare il dispositivo dalla sorgente elettrica.
- Posizionare il pulitore su una superficie piana.
- Aprire il coperchio e rimuovere il cestello filtrante (Fig. 5).
- Si prega di rimuovere lo sporco e l'acqua nel loro complesso dalla parte interna del robot da piscina (Fig. 6).
- Gli intervalli di pulizia dipendono dal livello di sporco dell'acqua.
- Montare il dispositivo in ordine inverso per riportarlo in stato di pronto funzionamento.

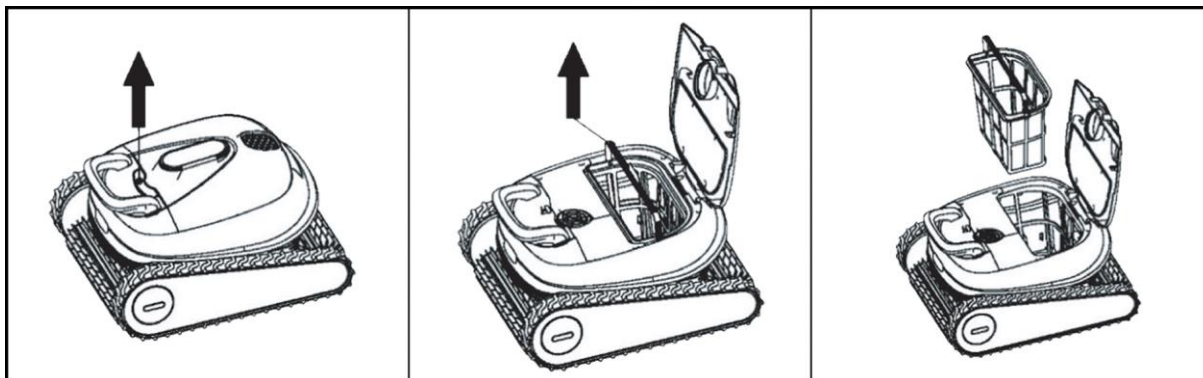

Fig. 5

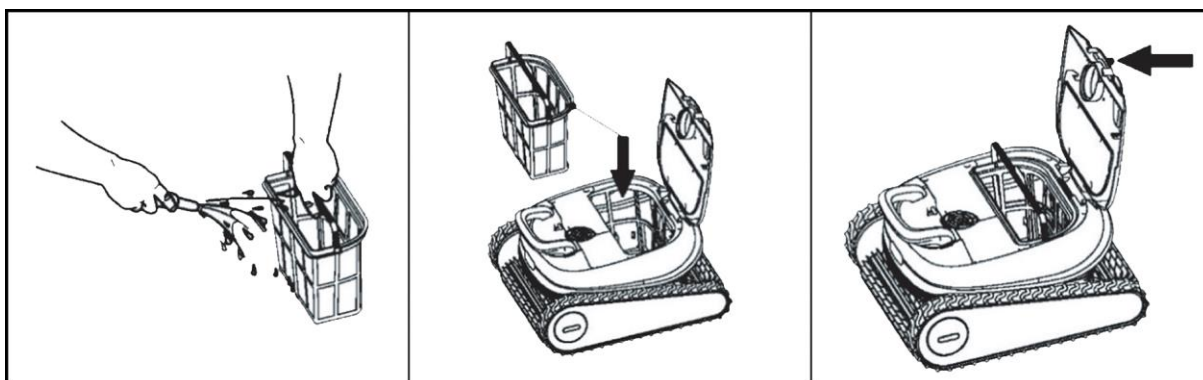

Fig. 6

Nota: Tutti i tipi di riparazione devono essere eseguiti da personale specializzato e qualificato.

In caso di gelo l'acqua rimasta nel dispositivo può causare danni considerevoli dovuti al congelamento. Pertanto, in caso di temperatura molto basse, il dispositivo deve essere privato del liquido e scaricato completamente. Conservare il dispositivo in un luogo asciutto, protetto dal gelo.

7. Garanzia

Questo macchinario è stato realizzato e controllato con i metodi più moderni. Il venditore garantisce materiali perfetti e rifiniture senza difetti secondo le disposizioni di legge dei Paesi in cui il macchinario è stato acquistato. Il periodo di garanzia inizia con la data d'acquisto alle seguenti condizioni:

Entro il periodo di garanzia ogni difetto da ricondursi ad imperfezioni di materiali o di produzione viene eliminato gratuitamente. Si prega di comunicare i reclami al momento dell'accertamento.

Il diritto di garanzia si annulla al momento di interventi sul macchinario da parte del cliente o di terzi. Danni causati da un uso scorretto, da un posizionamento o custodia inadatti, da attacchi o installazioni impropri, da interventi violenti o da altri fattori influenti esterni non sono coperti dalle nostre prestazioni di garanzia.

Componenti soggetti ad usura come per esempio girante, premistoppa rotativo, membrane e pressostato sono esclusi da garanzia.

Tutti i componenti vengono prodotti con grande cura utilizzando materiali di alta qualità e sono concepiti per una lunga durata nel tempo. L'usura dipende comunque dal modo e intensità di utilizzo e dalla frequenza di manutenzione. L'osservanza delle indicazioni di installazione e manutenzione di queste istruzioni d'uso contribuiscono considerevolmente ad una lunga durata nel tempo delle parti soggette ad usura.

Ci riserviamo, in caso di reclami, di riparare o sostituire i componenti o di sostituire il macchinario. I componenti sostituiti diventano di nostra proprietà.

I diritti di risarcimento di danni sono esclusi finché questi non sono da attribuire ad intenzioni o evidente negligenza del produttore.

Ulteriori ricorsi di garanzia non vengono contemplati. Il diritto di garanzia è da dimostrare presentando la ricevuta di acquisto. Questa conferma di garanzia è valida nel paese di acquisto del macchinario.

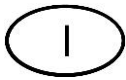

Indicazioni particolari:

1. Se il macchinario non dovesse più funzionare bene, controllare per prima cosa se la causa é da attribuire ad un uso scorretto e non ad un difetto del macchinario.
2. In caso che il macchinario difettoso debba essere portato o spedito in riparazione allegare quanto segue:
 - ricevuta di acquisto
 - descrizione del guasto riscontrato (una descrizione il più precisa possibile facilita una veloce riparazione).
3. Prima di portare o spedire il macchinario in riparazione, si prega di smontare i componenti aggiunti che non appartengono alla situazione originale dello stesso. Non si risponde di eventuale mancata restituzione di tali componenti al momento della riconsegna del macchinario.

8. Ordinazione di pezzi di ricambio

Il modo più facile, veloce ed economico per ordinare pezzi di ricambio e´ attraverso internet. Il nostro sito www.tip-pumpen.de dispone di un comodo shop per i pezzi i ricambio che rende possibile l´ ordine solo con poche cliccate. Vi vengono inoltre pubblicate vaste informazioni e consigli preziosi riguardo i nostri prodotti e accessori, vi si presentano i nuovi macchinari, tendenze ed innovazioni nell´ ambito delle tecniche di pompaggio.

9. Assistenza

In caso di ricorso di garanzia o di guasti, si prega di rivolgersi al rivenditore.

Le istruzioni per l'uso attuali possono essere richieste, se necessario, in formato PDF, inviando un'e-mail a: service@tip-pumpen.de.



Solo per i paesi CE

Non gettare gli apparecchi elettrici tra i rifiuti domestici!

Conformemente alla Direttiva Europea 2012/19/EU (sui rifiuti di apparecchiature elettriche ed elettroniche) e all'attuazione del recepimento delle stessa nel diritto nazionale, gli apparecchi elettrici usati devono essere raccolti separatamente e reimpiegati in modo ecologicamente corretto. Per ulteriori informazioni rivolgersi all'azienda di smaltimento locale.

Estimados clientes,
¡Felicitaciones por la compra de este nuevo dispositivo de T.I.P.!
Para aprovechar todas las ventajas técnicas, lea por favor cuidadosamente las instrucciones de uso.
Esperamos que disfrute de su nuevo dispositivo.

Índice

1.	Instrucciones generales de seguridad	1
2.	Uso previsto	2
3.	Datos técnicos	3
4.	Volumen de suministro.....	3
5.	Puesta en servicio.....	3
6.	Mantenimiento	5
7.	Garantía.....	6
8.	Pedido de piezas de repuesto.....	6
9.	Servicio	6
	Anexo: Ilustraciones	

1. Instrucciones generales de seguridad

Lea cuidadosamente este manual de instrucciones para familiarizarse con el uso adecuado de este producto. No somos responsables por los daños ocasionados como consecuencia del incumplimiento de las instrucciones y requisitos de este manual de instrucciones. Los daños que resulten del incumplimiento de las instrucciones y los requisitos de este manual de instrucciones no están cubiertos por la garantía. Guarde este manual de instrucciones y adjúntelas en caso de transmisión del dispositivo.

No se autoriza el uso de este aparato a aquellas personas que no estén familiarizadas con el contenido de estas instrucciones de uso.

Se prohíbe a los niños el empleo de el aparato.

El aparato puede ser utilizada por personas con capacidades físicas, mentales o sensoriales disminuidas o con falta de experiencia y/o conocimientos bajo supervisión o tras haber sido instruidos con antelación sobre la utilización segura del aparato y haber entendido los peligros resultantes de su uso.

No se autoriza que los niños jueguen con el aparato. Se debe alejar a los niños tanto del aparato como del cable de conexión.

No se autoriza el uso de el aparato si hay personas o animals dentro del agua.

El aparato deberá dotarse de un interruptor diferencial (interruptor/disyuntor RCD) con una corriente residual nominal menor de 30 mA.

Si el cable de conexión de red de este aparato resulta dañado, deberá ser reemplazado por el fabricante o su servicio técnico o bien por una persona igualmente cualificada a fin de evitar riesgos.

Desconecte el aparato de la alimentacion electrica y deje que se enfrie antes de realizar la limpieza, el mantenimiento y el almacenamiento.

Proteja las piezas electricas contra humedad, y no las sumerja nunca en agua o en otros liquidos durante la limpieza o el funcionamiento, para evitar descargas electricas. No ponga el aparato nunca debajo del grifo de agua. Respete las instrucciones de „Mantenimiento y asistencia en casos de avería“.



Consejos e instrucciones con los siguientes símbolos han de ser observados.



En caso de no respetar esta instrucción correrá el riesgo de lesiones o daños personales.



Si no se cumplen estas instrucciones existe el peligro de un choque eléctrico que puede dañar a las personas y/o el equipo.

Compruebe si el dispositivo muestra daños de transporte. En caso de daños, el minorista debe ser informado inmediatamente - pero a más tardar dentro de 8 días a partir de la fecha de compra.



1. **ATENCIÓN:** Antes de realizar cualquier trabajo de instalación o mantenimiento, desconecte el aparato eléctrico de la fuente de alimentación quitando el enchufe de la toma de corriente. Desconecte el fusible principal de la fuente de alimentación doméstica antes de desenchufar el cable de alimentación, en caso de que el enchufe de conexión o la toma de corriente estén mojados. Nunca transporte ni/o cuelgue el aparato usando el cable de conexión a la red.
 2. Asegúrese de que la tensión indicada en la placa de características del aparato se corresponda con la tensión de la red.
 3. Antes de conectar el aparato a la fuente de alimentación, asegúrese de que el cable de red y el aparato no estén dañados de ninguna manera.
- Las piezas del embalaje pueden ser peligrosas (por ejemplo, las bolsas de plástico), por lo que hay que mantenerlas fuera del alcance de los niños, de las personas que no son conscientes de sus actos o de los animales.
 - Utilice solo los accesorios que se incluyen en el volumen de suministro o aquellos que se indican en el manual de instrucciones. La utilización de accesorios no autorizados puede mermar la seguridad.
 - Cualquier uso del aparato que no esté descrito en este manual puede ser peligroso y, por lo tanto, debe evitarse.
 - Antes de su uso, el aparato deben estar correctamente montado con todas sus piezas. Compruebe que el enchufe y la clavija del aparato coincidan.
 - No toque nunca el enchufe de red con las manos húmedas.
 - Desconecte el aparato y quite el enchufe de red antes de realizar el mantenimiento, la limpieza y después de usarlo.
 - No deje el aparato desatendido, ni al alcance de niños o personas que no sean conscientes de sus actos.
 - Vigile a los niños para evitar que jueguen con aparatos eléctricos.
 - En caso de incidentes (por ejemplo, contacto con agentes de limpieza o productos químicos) limpie la máquina con abundante agua limpia.
 - Si se produce un fallo, quite siempre el enchufe de red para evitar peligros.
 - No deje nunca el aparato desatendido durante su funcionamiento.
 - Compruebe cuidadosamente si el cable de conexión a la red, la carcasa u otras piezas del aparato están dañadas; en caso afirmativo, no utilice el aparato bajo ninguna circunstancia y encargue la reparación al servicio de atención al cliente.
 - Cuando utilice cables alargadores, asegúrese de que son adecuados para el uso previsto y que se colocan en una superficie seca y protegidos contra salpicaduras de agua.
 - El servicio y las reparaciones solo pueden realizarlos el personal técnico. Las piezas defectuosas del aparato solo pueden reemplazarse con otras originales.
 - El fabricante no se hace responsable de ningún daño a personas u objetos causado por el uso indebido del aparato o por no seguir las instrucciones dadas en este manual.

1.1 Indicaciones de seguridad especiales para el robot de piscina y la caja de conmutación

- El aparato solo puede funcionar en el agua y no debe ponerse en servicio nunca sin agua, ya que podría dañarse. No utilice nunca el aparato sin el saco de filtro.
- Mantenga una distancia de seguridad de 3 m respecto a la piscina cuando coloque la caja de conmutación.
- Sujete siempre el aparato en un lugar adecuado con la ayuda del soporte suministrado. La caja de conmutación no debe colocarse suelta sobre zócalos ni bases similares, solo puede fijarse sobre una superficie plana y sólida o con el soporte.
- Hay que asegurar la caja de conmutación, ya que el robot de la piscina podría tirar de la caja de conmutación hacia la piscina si no está bien asegurada o si no hay suficiente distancia al agua.
- No se autoriza el uso del aparato si hay personas o animales dentro del agua. Evite trabajar con el aparato bajo la lluvia.
- No mueva el aparato tirando del cable.

2. Uso previsto

Este aparato ha sido diseñado para el uso privado en el ámbito doméstico y no para fines comerciales o industriales. Utilice el aparato solo para limpiar y eliminar la suciedad de instalaciones de piscinas.





El aparato no es apto para la limpieza de piscinas de agua salada y la temperatura externa y de servicio no debe superar la temperatura máxima indicada en los datos técnicos ni estar por debajo de la temperatura mínima.



El aparato solo es apto para su funcionamiento en piscinas de paredes fijas. No es apto para piscinas desplegables, al ras, ni piscinas con escaleras integradas.

3. Datos técnicos

Modelo	Sweeper 18000 WL
Motor	150 W
Tensión de salida de la caja de conmutación	24 V (CC)
Tensión de entrada de la caja de conmutación	230 V~/50 Hz
Línea de conexión	18 m
Cable de red	2 m
Caudal máx.	18.000 l/h
Profundidad de inmersión máx.	3 m
Tamaño de piscina máx.	100 m ³
Capacidad del filtro	100 µm
Temperatura de servicio	10 - 35 °C
Modos de funcionamiento	3
Clase de protección/clase de protección del robot	IPX8 / III (baja tensión de protección) 
Clase de protección/clase de protección de la caja de conmutación	IPX4 / I 
Peso neto	12,8 kg
Número de artículo	30464

4. Volumen de suministro

En el volumen de suministro de este producto se incluye:

Un robot de piscina con cable de conexión, caja de conmutación (transformador) con cable de conexión, cesta de filtro y manual de instrucciones.

En la medida de lo posible, guarde el embalaje hasta que se extinga la garantía. Elimine los materiales de embalaje de conformidad con el medio ambiente.

5. Puesta en servicio

5.1 Colocación de la caja de conmutación:

La caja de conmutación debe montarse en una pared, una valla, un poste, un cobertizo o en una superficie plana y sólida con una distancia de seguridad de al menos 3 metros desde el borde de la piscina (Fig. 1). Utilice los ojetes que se proporcionan en la parte posterior para este propósito (Fig. 2). Asegúrese de que el limpiador puede llegar a todas las esquinas y extremos de la piscina.

Coloque la caja de conmutación protegida de la lluvia y de los rayos directos del sol.

Se recomienda conectar el aparato a un circuito de corriente con interruptor de protección FI (corriente de fuga).

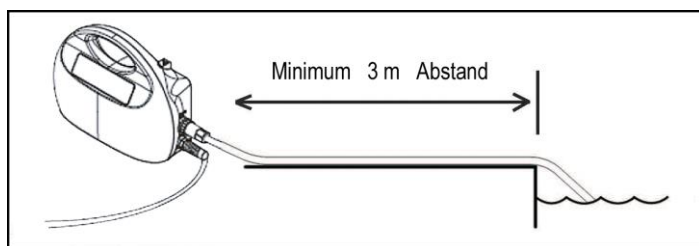

Fig. 1

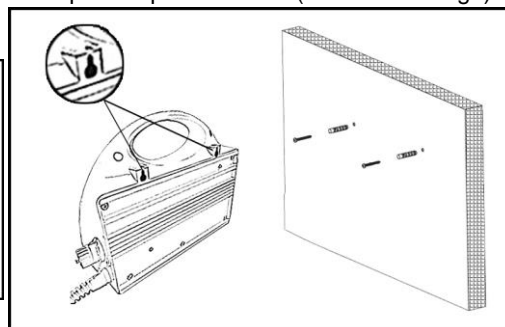

Fig. 2

5.2 Conexión del robot de piscina a la caja de conmutación:

Desenrosque la tapa protectora de la conexión del cable en la caja de conmutación y conecte el cable de conexión del robot de la piscina (Fig. 3.1). Luego apriételo en el sentido de las agujas del reloj (Fig. 3.2). Asegúrese de desatornillar la conexión del cable y de volver a poner la tapa protectora en la conexión cuando se desmonte o se vaya a guardar el aparato en invierno. El aparato debe almacenarse seco y protegido contra heladas.

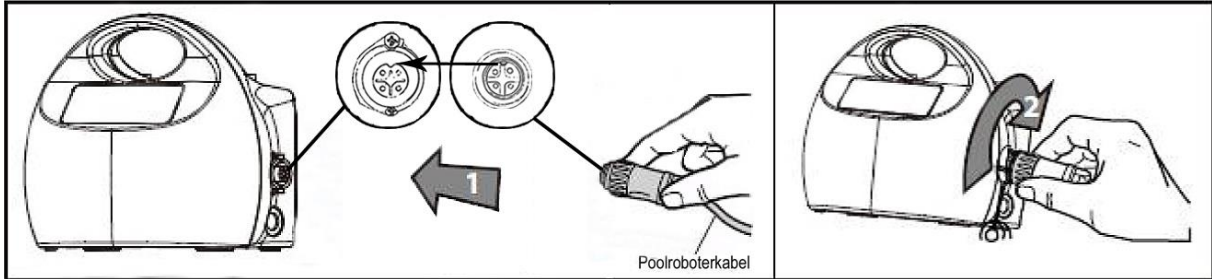

Fig. 3.1

Fig. 3.2

5.3 Arrancar el aparato:

Sumerja el limpiador en la piscina despacio y con cuidado con ayuda del asa. Asegúrese de que el limpiador se introduzca siempre con su parte inferior orientada hacia la pared de la piscina y de sacarlo luego de la misma manera.

Enchufe el cable de alimentación de la caja de conmutación. Se iluminará el indicador LED del modo actualmente seleccionado. Ahora ya puede elegir entre tres modos de funcionamiento, dependiendo del tamaño y la suciedad de su piscina.

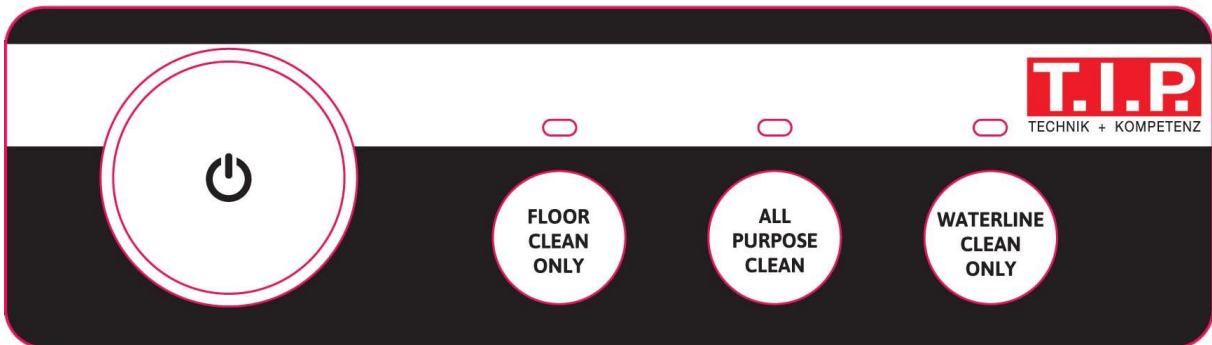

Fig. 4

Modos de funcionamiento posibles:

- Arranque/parada Con él podrá arrancar o parar el aparato
- Floor clean: El aparato solo limpia el fondo
(Atención: según el tipo de pared de la piscina es posible que el aparato también suba por la pared)
- All clean: El aparato limpia el fondo, las paredes y la línea de flotación
- Waterline clean only: El aparato solo limpia la línea de flotación

Seleccione primero el modo de funcionamiento deseado pulsando una vez el botón correspondiente. Seguidamente, ajuste el tiempo deseado (TIME) y confírmelo con el botón "Arranque/parada" () . El aparato arranca el funcionamiento de limpieza. Si desea interrumpir el aparato antes de tiempo, vuelva a pulsar el botón "Arranque/parada" () .

Una vez finalizado el tiempo de ciclo, el limpiador se detiene automáticamente. Desenchufe el cable de alimentación de la caja de conmutación. Con ayuda del cable, tire del robot con cuidado hacia sí y la superficie. Al hacerlo, asegúrese de que el robot esté con la parte inferior mirando hacia la pared de la piscina. Saque lentamente el robot de la piscina por el mango y extraiga el agua que gotea del robot dejándola escurrir sobre la piscina.

6. Mantenimiento



ATENCIÓN: Antes de realizar cualquier trabajo de mantenimiento, desconecte el aparato eléctrico de la fuente de alimentación quitando el enchufe de la toma de corriente.



No utilice disolventes ni agentes de limpieza agresivos.



No vierta el agua de la piscina con productos químicos (por ejemplo cloro) sobre césped o plantas.

- Desconecte el aparato de la fuente de alimentación.
- Coloque el limpiador sobre una superficie plana.
- Abra la tapa y extraiga la cesta de filtro (fig. 5).
- Elimine toda la suciedad y el agua que haya dentro del robot de piscina (Fig. 6).
- Los intervalos de limpieza dependen del grado de suciedad del agua.
- Monte el aparato en orden inverso para dejarlo nuevamente listo para funcionar.

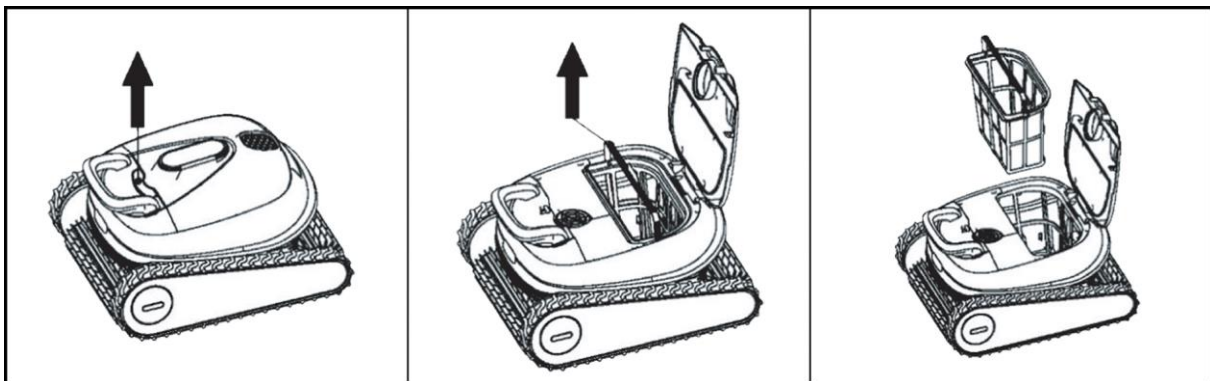

Fig. 5

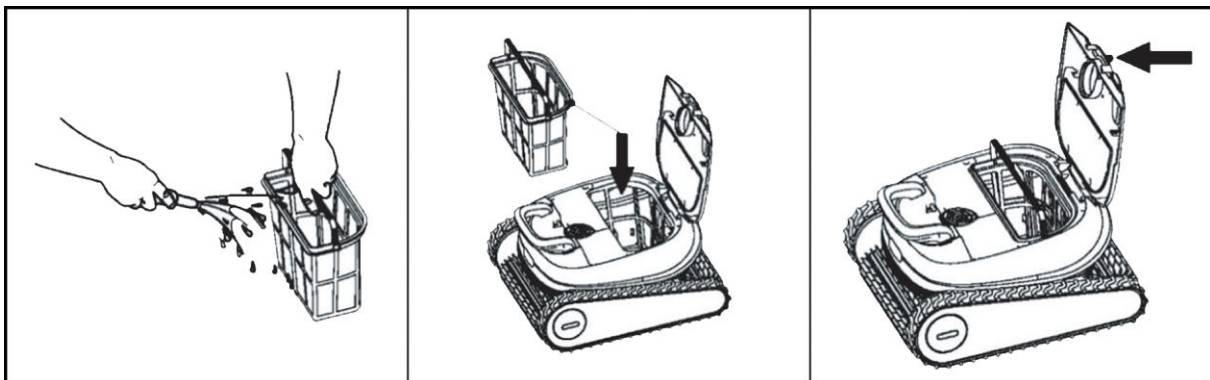

Fig. 6

Nota: Todos los tipos de reparaciones deben realizarlos personal cualificado.

En caso de heladas, el agua existente dentro del aparato puede congelarse y causar graves daños. Por tanto, en caso de temperaturas bajas, extraiga el líquido impulsado del aparato y vaciarlo por completo. Almacene el aparato en un lugar seco y protegido contra heladas.

7. Garantía

Este dispositivo ha sido producido y controlado según los métodos más modernos. El vendedor garantiza material y producción correctos según las normas legales del país en el cual ha sido adquirido el dispositivo. La garantía empieza con el día de la compra a base de las siguientes condiciones:

Defectos y faltas derivadas en el material y de producción serán reparados gratuitamente durante el período de la garantía. Toda clase de reclamación debe formularse inmediatamente tras la constatación.

El derecho de garantía decae en caso de intervenciones por parte del cliente o de terceros. Daños causados por el trato o manejo inadecuado o por mal montaje o almacenamiento, o por conexión o instalación inadecuadas así como por fuerza mayor o por efectos exteriores no están cubiertos por la garantía.

Las piezas consumibles como por ejemplo el rotor, juntas de anillo deslizante, membranas e interruptores de presión están excluidos de la garantía.

Todos los componentes son producidos con el máximo cuidado y están diseñados para una larga duración de función. El desgaste sin embargo está sujeta al tipo de uso y a la intensidad del uso de este y a los intervalos de mantenimiento. El cumplimiento de las instrucciones de instalación y mantenimiento en este manual de instrucciones son decisivos para garantizar una larga duración de función de las piezas consumibles.

En caso de reclamación de piezas defectuosas nos reservamos el derecho de sustitución o reparación del dispositivo. Las piezas de repuesto pasarán a nuestra propiedad.

Los derechos a indemnización por daños y perjuicios están excluidos a menos que estos sean producidos por falta deliberada o grave negligencia del fabricante.

En la garantía no se incluyen otros derechos que los mencionados. El derecho de garantía debe ser justificado por el cliente mediante el comprobante de pago. El derecho de garantía es válida en el país en el cual ha sido adquirido el dispositivo.

Indicaciones especiales:

1. En caso de que su dispositivo no funcione correctamente, controle primero si existe una falta por manejo erróneo o debido a otra causa que no resulte de un defecto del dispositivo.
2. En caso de devolución del dispositivo averiado, por favor adjunte la siguiente documentación
 - comprobante de pago.
 - descripción del defecto (una descripción detallada facilita una rápida reparación).
3. Antes que efectue el envío del dispositivo defecto, quite por favor todos los accesorios añadidos que no corresponden con el estado original del dispositivo. A la hora de la devolución el fabricante no asume la responsabilidad en caso de la posible pérdida de estos accesorios añadidos.

8. Pedido de piezas de repuesto

La manera más simple, económica y rápida para pedir piezas de repuesto es por internet. Nuestra página web www.tip-pumpen.de dispone de un mercado virtual extenso de piezas de repuesto que hace posible un pedido mediante de pocos clics. Más allá de esto, publicamos allí informaciones amplias y valiosas recomendaciones de nuestros productos y accesorios, presentamos nuevos dispositivos y actuales tendencias e innovaciones en el ámbito de la técnica de bombeo.

9. Servicio

En caso de averías o derechos de garantía diríjase por favor a su depósito de venta.

En caso necesario, puede pedir por correo electrónico un manual del operador actualizado en pdf a: service@tip-pumpen.de.



Sólo para países de la Unión Europea.

No deseche los equipos eléctricos en la basura doméstica.

De acuerdo a la Directiva Europea 2012/19/EU sobre residuos de aparatos eléctricos y electrónicos y la incorporación a la legislación nacional los aparatos eléctricos se tienen que coleccionar por separado y entregar a un centro de reutilización respetuosa con el medio ambiente. Si tiene preguntas diríjase a la empresa de abastecimiento de su región.

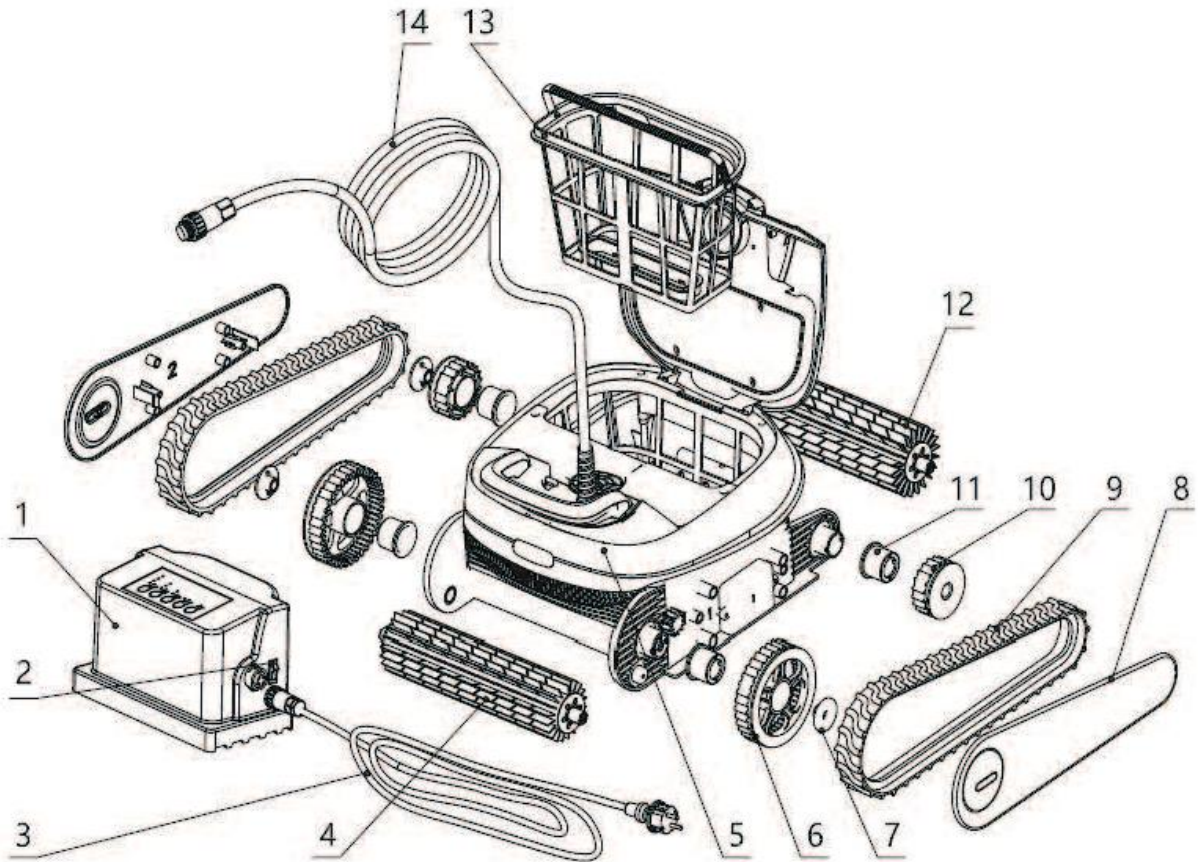

D

Funktionsteile / Details

- | | | |
|---------------------------|---------------------------|-----------------------|
| 1 Schaltbox | 6 Antriebsrad | 11 Hülse |
| 2 AN/AUS Schalter | 7 Befestigung Antriebsrad | 12 Radbürste |
| 3 Netzkabel für Schaltbox | 8 Seitenwand | 13 Filterkorb |
| 4 Radbürste | 9 Antriebsriemen | 14 Schwimmendes Kabel |
| 5 Körper | 10 Antriebsrad | |

* Die entsprechenden Werte sind im Abschnitt „Technische Daten“ genannt.

GB

Functional parts / Details

- | | | |
|------------------------------|----------------------------|-------------------|
| 1 Control box | 6 Drive wheel | 11 Sleeve |
| 2 ON/OFF switch | 7 Drive wheel fixing block | 12 Wheel brush |
| 3 Power cord for control box | 8 Side panel | 13 Filter basket |
| 4 Wheel brush | 9 Drive belt | 14 Floating cable |
| 5 Main body | 10 Drive wheel | |

* The applicable values are specified in the "Technical details" section



TECHNIK + KOMPETENZ

Lieber T.I.P. Kunde,

vielen Dank, dass Sie sich für unser Produkt entschieden haben!

Hat alles geklappt und Sie sind 100% zufrieden mit dem Kauf? Dann hinterlassen Sie bitte eine ehrliche Kundenbewertung auf Amazon für uns. Weitere Kunden werden von Ihrer Erfahrung profitieren und sich über das Produkt freuen.

Sollten Sie technische Fragen oder Probleme bei der Inbetriebnahme haben, können Sie uns gerne unter folgenden Telefonnummern kontaktieren:

SERVICE-HOTLINE

+49 (0) 7263 9125-0

Montag bis Freitag von 08.00 bis 17.00 Uhr

Email: service@tip-pumpen.de

TECHNIKER-SPRECHSTUNDE

+49 (0) 7263 9125-50

Montag bis Freitag von 15.00 bis 17.00 Uhr

T.I.P. Technische Industrie Produkte GmbH

Siemensstraße 17

D-74915 Waibstadt / Germany

Tel.: +49 (0) 7263 9125-0

Fax: +49 (0) 7263 9125-85

Webseite: <http://www.tip-pumpen.de>

06/2021